

# **dji** AVATA

## Guide d'utilisateur

v1.0 08.2022

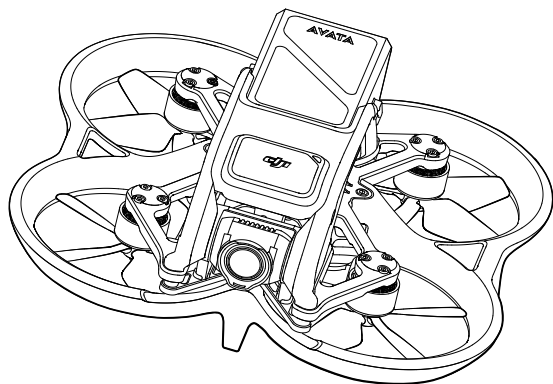

### **Recherche par mots-clés**

Recherchez par mots-clés, tels que « batterie » et « installer » pour trouver une rubrique. Si vous utilisez Adobe Acrobat Reader pour lire ce document, appuyez sur Ctrl+F sous Windows ou Command+F sous Mac pour lancer une recherche.

### **Sélection d'une rubrique**

Affichez la liste complète des rubriques dans la table des matières. Cliquez sur une rubrique pour accéder à cette section.

### **Impression de ce document**

Ce document prend en charge l'impression haute définition.

# Utilisation de ce guide

## Légende

 Avertissement

 Note importante

 Conseils et astuces

 Référence

## À lire avant votre premier vol

Lisez les documents suivants avant d'utiliser DJI AVATA™.

1. Guide d'utilisateur
2. Guide de démarrage rapide
3. Consignes de sécurité

Il est recommandé de regarder tous les tutoriels vidéo et de lire les consignes de sécurité avant la première utilisation. Préparez votre premier vol en consultant le guide de démarrage rapide et reportez-vous au présent guide d'utilisateur pour obtenir de plus amples informations.

## Tutoriels vidéo

Visitez le lien ci-dessous pour regarder les tutoriels vidéo, qui montrent comment utiliser DJI Avata en toute sécurité :



<https://s.dji.com/guide24>

## Téléchargez l'application DJI Fly

Scannez le code QR ci-dessus pour télécharger DJI Fly.

La version Android de l'application DJI Fly est compatible avec Android v6.0 ou versions ultérieures. La version iOS de l'application DJI Fly est compatible avec iOS v11.0 ou versions ultérieures.

\* Pour plus de sécurité, le vol est limité à une hauteur de 30 m (98,4 pi) et à une portée de 50 m (164 pi) lorsque l'appareil n'est pas connecté à l'application pendant le vol. Cela s'applique à l'application DJI Fly et à toutes les applications compatibles avec l'appareil DJI.

## Téléchargez l'application DJI Virtual Flight

Scannez le code QR à droite pour télécharger DJI Virtual Flight.

La version iOS de l'application DJI Virtual Flight est compatible avec iOS v11.0 ou versions ultérieures.



## Téléchargez DJI Assistant 2 (Gamme drones de loisirs)

Téléchargez DJI ASSISTANT™ 2 (Gamme drones de loisirs) via <https://www.dji.com/avata/downloads>.

 La plage de températures de fonctionnement de ce produit va de -10 à +40 °C. Il ne répond pas aux standards des températures de fonctionnement pour applications militaires (de -55 à +125 °C), requis pour résister à des changements environnementaux abrupts. Manœuvrez ce produit de façon appropriée et uniquement pour des applications dont la plage de températures de fonctionnement correspond à celle de cette catégorie.

# Table des matières

<b>Utilisation de ce guide</b>	1
Légende	1
À lire avant votre premier vol	1
Tutoriels vidéo	1
Téléchargez l'application DJI Fly	1
Téléchargez l'application DJI Virtual Flight	1
Téléchargez DJI Assistant 2 (Gamme drones de loisirs)	1
<b>Présentation du produit</b>	4
Introduction	4
Préparation de l'appareil	5
Préparation du casque	6
Préparation des radiocommandes	9
Diagramme	11
Appairage	17
Activation	18
<b>Appareil</b>	19
Modes de vol	19
Indicateur du statut de l'appareil	20
Return-To-Home - Retour au point de départ	21
Système optique et système de détection infrarouge	23
Enregistreur de vols	25
Hélices	26
Batterie de Vol Intelligente	28
Nacelle et caméra	32
<b>Casque</b>	34
DJI Goggles 2	34
Casque V2 DJI FPV	43
<b>Radiocommandes</b>	48
Contrôleur de mouvements DJI	48
Radiocommande V2 DJI FPV	52
<b>Application DJI Fly</b>	58

<b>Vol</b>	59
Exigences relatives à l'environnement de vol	59
Restrictions de vol	59
Liste des vérifications avant le vol	61
Démarrage/Coupure des moteurs	61
Test de vol	63
<b>Maintenance</b>	64
Appareil	64
Casque	74
<b>Annexe</b>	77
Caractéristiques techniques	77
Mise à jour du firmware	83
Informations sur le service après-vente	83

# Présentation du produit

## Introduction

DJI Avata présente un corps d'appareil compact et portable, qui est équipé d'une protection d'hélice. Doté à la fois d'un système optique et d'un système de détection infrarouge, il peut maintenir un vol stationnaire stable, voler avec fluidité en intérieur comme en extérieur et lancer automatiquement la fonction Return-to-Home (RTH) pour revenir au point de départ. Avec une nacelle et une caméra avec capteur de 1/1,7 po, l'appareil filme de manière stable des vidéos 4K 60 ips ultra-HD et prend des photos 4K. L'appareil a une durée maximale de vol stationnaire d'environ 18 minutes.

DJI Avata utilise la technologie DJI O3+ qui, utilisée avec un casque et des appareils de radiocommande compatibles, permet une transmission vidéo d'une portée maximale de 10 km (6 mi), avec un débit binaire pouvant atteindre jusqu'à 50 Mbps, pour une expérience de vol immersive.

Ce casque est équipé d'un écran haute performance. En recevant le signal vidéo de l'appareil, les utilisateurs peuvent profiter d'une vue à la première personne de leur expérience aérienne en temps réel. Les appareils de radiocommande sont équipés d'une série de boutons fonction, qui peuvent être utilisés pour contrôler l'appareil et faire fonctionner la caméra. DJI Goggles 2 et le contrôleur de mouvement DJI peuvent facilement contrôler le vol de l'appareil en suivant les mouvements de votre tête ou de votre main, apportant ainsi une nouvelle expérience pratique de contrôle de vol.

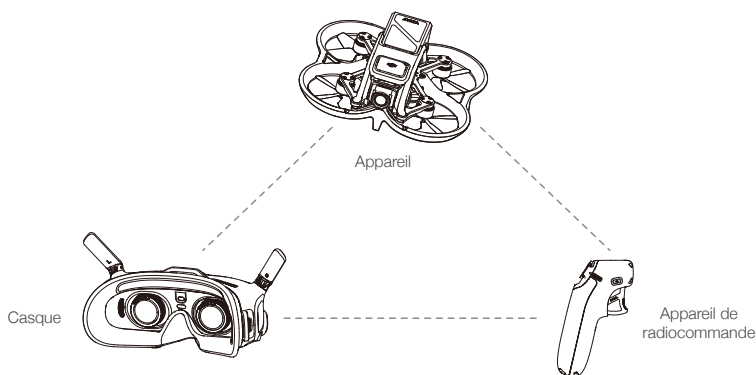

- Consultez l'annexe pour connaître le casque et les appareils de radiocommande pris en charge par DJI Avata. Ce manuel ne prend comme exemple que les DJI Goggles 2, les casques V2 DJI FPV, le Contrôleur de mouvements DJI et la radiocommande V2 DJI FPV.



- Les radiocommandes peuvent atteindre leur distance de transmission max. (FCC) dans un espace dégagé, sans interférences électromagnétiques et à une altitude d'environ 120 mètres (400 pi). La distance de transmission max. fait référence à la distance maximale à laquelle l'appareil peut émettre et recevoir des transmissions. Cette distance n'est pas liée à la distance de vol max. de l'appareil au cours d'un seul vol.
- La durée du vol stationnaire maximale a été testée dans un environnement sans vent ni interférence..
- L'utilisation du casque ne permet pas de garder l'appareil à portée de vue (VLOS). Certains pays ou régions ont besoin d'un observateur pour les aider pendant le vol. Veillez à respecter la réglementation locale lorsque vous utilisez le casque.

## Préparation de l'appareil

1. Retirez la protection de nacelle de la caméra.

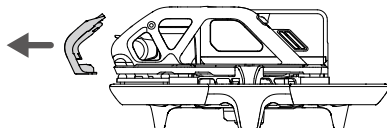

2. Retirez la Batterie de Vol Intelligente et utilisez un chargeur USB pour recharger la batterie. Une recharge complète d'une Batterie de Vol Intelligente prend environ 90 min.

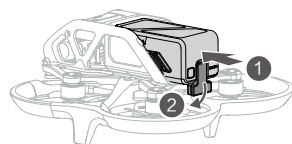
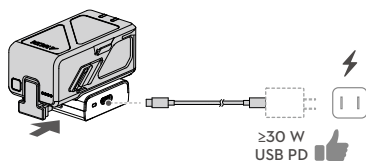
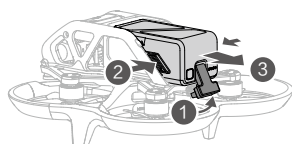

- Il est recommandé d'utiliser le chargeur USB-C 30 W DJI ou d'autres chargeurs USB Power Delivery.
- Il est recommandé d'attacher une protection de nacelle pour protéger la nacelle lorsque l'appareil n'est pas utilisé. Réglez la caméra en position horizontale, puis installez la protection de nacelle et assurez-vous qu'elle est bien fixée.



- Veillez à retirer la protection de nacelle avant de mettre l'appareil sous tension. Sans quoi, l'autodiagnostic de l'appareil pourrait être affecté.

## Préparation du casque

### DJI Goggles 2

1. Dépliez les antennes.

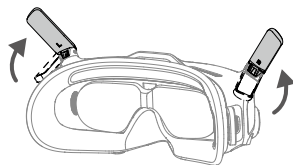

2. Retirez le protecteur d'écran.

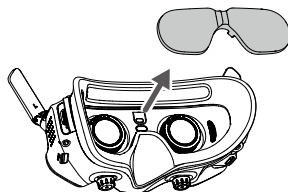

3. Attachez le bandeau au casque.

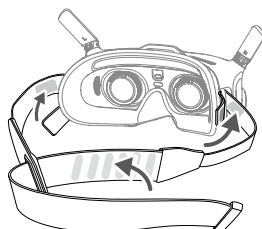

4. Utilisez le câble d'alimentation (USB-C) fourni afin de connecter le port d'alimentation du casque à la batterie du casque. Appuyez une fois sur le bouton d'alimentation, puis appuyez de nouveau dessus et maintenez-le enfoncé pendant deux secondes pour allumer ou éteindre le casque.

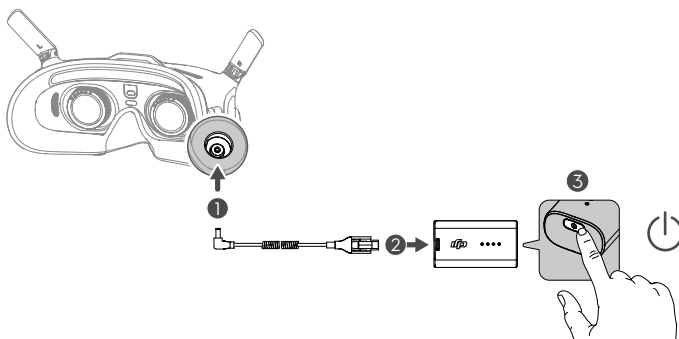

5. Portez le casque et ajustez le bandeau jusqu'à ce que le casque soit confortable.



6. Utilisez le curseur IPD (distance interpupillaire) / la molette de réglage de la dioptrie (ci-après dénommée « molette ») pour régler les distances entre les lentilles et la dioptrie afin d'obtenir une vue claire.

- a. Tournez les deux molettes dans le sens indiqué pour les déverrouiller. Une fois déverrouillées, les molettes ressortent.

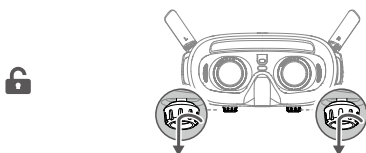

- b. Tournez les molettes sur la gauche et la droite pour ajuster la distance entre les verres jusqu'à ce que les images soient correctement alignées.

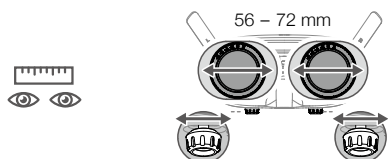

- c. Tournez lentement les molettes pour ajuster la dioptrie. La plage d'ajustement prise en charge est comprise entre -8,0 D et +2,0 D.

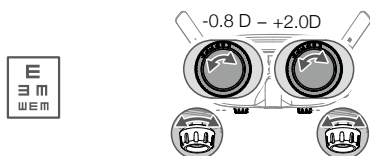

- d. Après avoir obtenu une vision claire, appuyez sur les molettes et tournez-les dans le sens indiqué pour verrouiller la position des verres et la dioptrie.

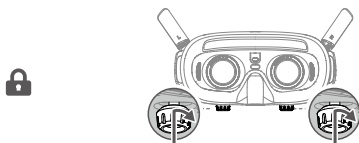



- Les verres ne permettent pas de corriger l'astigmatisme. Si vous avez besoin d'une correction de l'astigmatisme ou si la dioptrie du casque ne vous convient pas, vous avez la possibilité d'acheter des verres supplémentaires et d'utiliser la monture des lunettes pour les installer sur le casque. Reportez-vous à la rubrique « Utilisation des montures de lunettes » pour plus d'information.
- Lorsque vous réglez la dioptrie pour la première fois, il est conseillé de la régler à un degré légèrement inférieur à la puissance de vos lunettes actuelles. Laissez à vos yeux le temps de s'adapter, puis ajustez à nouveau la dioptrie jusqu'à ce que vous obteniez une vision claire. N'utilisez pas une dioptrie supérieure à la puissance réelle de vos lunettes de façon à éviter de générer une fatigue oculaire.



- Pliez les antennes pour éviter tout dommage lorsque le casque n'est pas utilisé.
- Remettez le protecteur d'écran en place après utilisation pour protéger les verres et éviter tous dommages causés par la lumière directe du soleil.
- Utilisez uniquement la batterie des DJI goggles fournie. N'utilisez PAS de batterie non DJI.
- N'utilisez PAS la batterie du casque pour alimenter d'autres appareils mobiles.

### Casque V2 DJI FPV

1. Installez les quatre antennes sur les trous de fixation à l'avant du casque. Assurez-vous que les antennes sont bien installées.

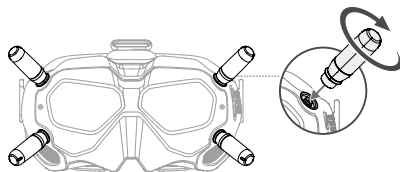

2. Attachez la sangle à la fixation du bandeau sur le dessus et les côtés du casque.

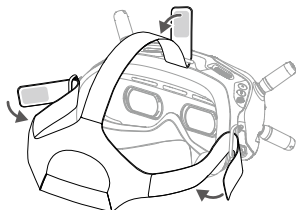

3. Utilisez le câble d'alimentation inclus afin de connecter le port d'alimentation du casque à la batterie du casque. Appuyez une fois sur le bouton d'alimentation, puis appuyez de nouveau dessus et maintenez-le enfoncé pendant deux secondes pour allumer ou éteindre le casque.

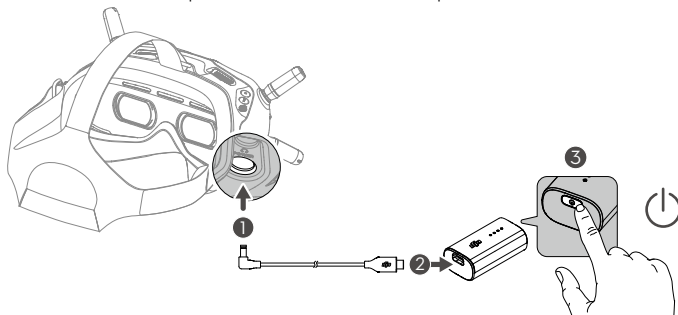

4. Alignez les verres sur vos yeux et abaissez le bandeau serre-tête. Ajustez la taille du bandeau serre-tête jusqu'à ce que le casque soient adaptées à votre visage et votre tête.

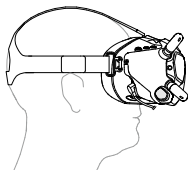

5. Tournez le curseur de distance interpupillaire (IPD) pour ajuster la distance entre les verres jusqu'à ce que les images soient correctement alignées.



58 – 70 mm



- Vous pouvez porter le casque par-dessus une paire de lunettes.



- N'utilisez PAS la batterie du casque pour alimenter d'autres appareils mobiles.

## Préparation des radiocommandes

Appuyez une fois sur le bouton d'alimentation pour vérifier le niveau de charge actuel de la batterie. Si le niveau de batterie est trop faible, rechargez-la avant utilisation.

## Contrôleur de mouvements DJI

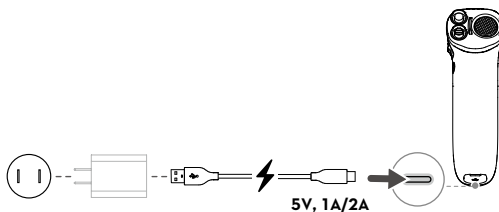

- Les chargeurs USB Power Delivery ne sont pas pris en charge.

## Radiocommande V2 DJI FPV

1. Rechargez la batterie.

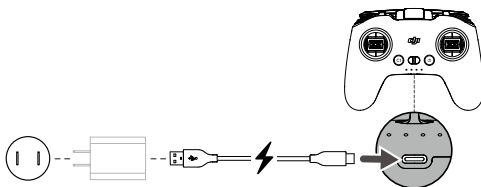

2. Sortez les joysticks de leur compartiment de stockage et montez-les sur la radiocommande.
3. Dépliez les antennes.

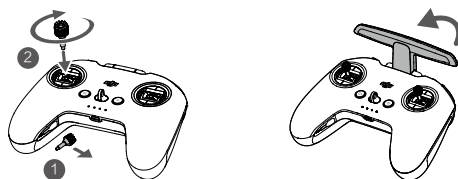

## Diagramme

### Appareil

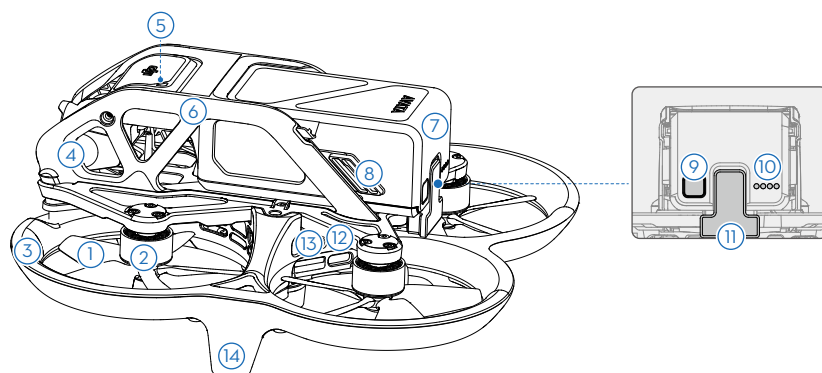

- |                                       |                                 |   |
|---------------------------------------|---------------------------------|---|
| 1. Hélices                            | 6. Cadre supérieur              | 10. LED de niveau de batterie                 |
| 2. Moteurs                            | 7. Batterie de Vol Intelligente | 11. Port d'alimentation                       |
| 3. Protection d'hélices               | 8. Glissières de batterie       | 12. Port USB-C                                |
| 4. Nacelle et caméra                  | 9. Bouton d'alimentation        | 13. Emplacement pour carte microSD            |
| 5. Indicateur du statut de l'appareil |                                 | 14. Train d'atterrissage (antennes intégrées) |

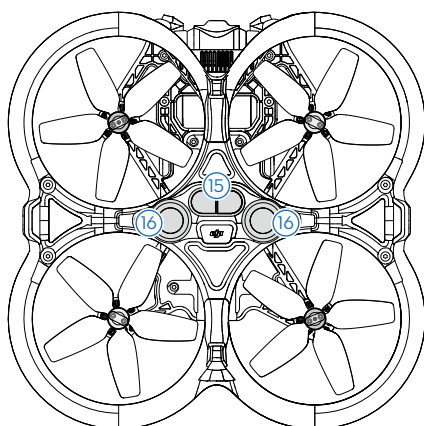

- |                                     |
|-------------------------------------|
| 15. Système de détection infrarouge |
| 16. Système optique inférieur       |



• Avant de piloter, assurez-vous que le cache du port USB-C et de l'emplacement pour carte microSD est correctement et solidement scellé pour éviter toute interférence avec les hélices.

## Casque

### DJI Goggles 2

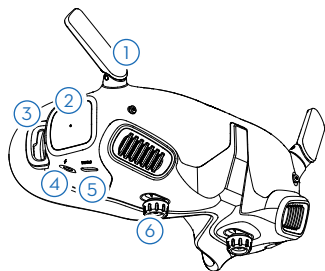

1. Antennes
2. Panneau tactile
3. Bandeau d'attache
4. Port d'alimentation
5. Port USB-C
6. Curseur IPD / Molette de réglage de la dioptrie
7. Emplacement pour carte microSD
8. Port audio 3,5 mm
9. Affichage matriciel par LED
10. Objectifs
11. Capteur de proximité  
Détection si l'utilisateur porte le casque et allume ou éteint l'écran automatiquement.
12. Bouton d'appairage
13. Rembourrage en mousse

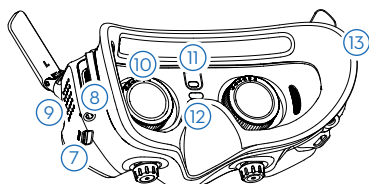

### Casque V2 DJI FPV

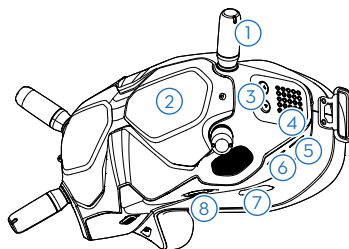

1. Antennes
2. Coque avant
3. Boutons d'ajustement du canal
4. Affichage du canal
5. Port USB-C
6. Emplacement pour carte microSD
7. Entrée d'air
8. Curseur IPD

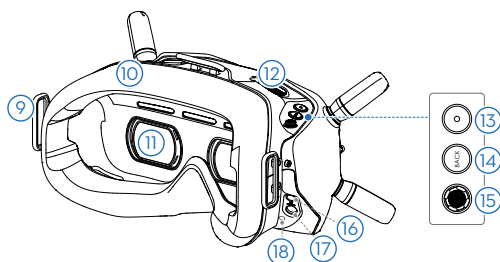

9. Bandeau d'attache

10. Rembourrage en mousse

11. Objectifs

12. Ventilation

13. Bouton d'obturateur/d'enregistrement

Appuyez une fois sur ce bouton pour prendre une photo ou pour démarrer/arrêter l'enregistrement. Appuyez et maintenez pour changer entre les modes photo et vidéo.

14. Bouton de retour

Appuyez pour revenir au menu précédent ou pour quitter le mode actuel.

15. Bouton 5D

Basculez le bouton pour faire défiler le menu. Appuyez sur le bouton pour confirmer.

Sur l'écran d'accueil, basculez à gauche ou à droite pour régler la luminosité de l'écran.

Basculez vers le haut ou vers le bas pour régler le volume. Appuyez sur le bouton pour entrer dans le menu.

16. Port Audio/AV-IN

17. Port d'alimentation (DC 5,5x2,1)

18. Bouton d'appairage

## Radiocommandes

### Contrôleur de mouvements DJI

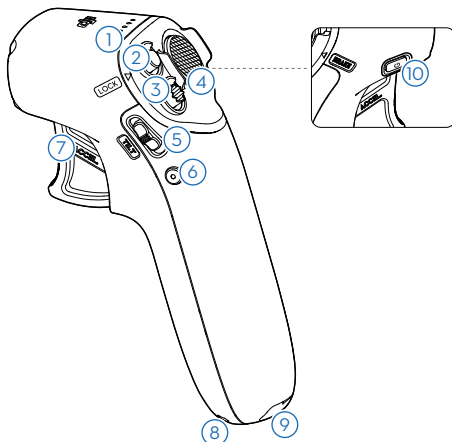

- 1. LED de niveau de batterie**  
Indique le niveau de batterie du Contrôleur de mouvements.
- 2. Bouton de verrou**  
Appuyez deux fois pour démarrer les moteurs de l'appareil.  
  
Appuyez et maintenez pour que l'appareil décolle automatiquement, s'élève à environ 1,2 mètre et vole en stationnaire.  
  
Appuyez et maintenez pendant le vol stationnaire pour que l'appareil atterrisse automatiquement et que les moteurs s'arrêtent.  
  
Appuyez une fois pour annuler la fonction RTH en cas de batterie faible lorsque le compte à rebours apparaît dans le casque.
- 3. Bouton de mode**  
Appuyez une fois pour basculer entre les modes Normal et Sport.
- 4. Bouton de freinage**  
Appuyez une fois pour faire freiner l'appareil et effectuer un vol stationnaire (uniquement lorsque le GNSS ou le système optique est disponible). Appuyez de nouveau pour déverrouiller l'attitude.  
  
Maintenez enfoncé pour lancer le RTH. Appuyez à nouveau pour annuler la procédure RTH.
- 5. Curseur d'inclinaison de nacelle**  
Poussez vers le haut et le bas pour ajuster l'inclinaison de la nacelle. Disponible uniquement avant le décollage, pendant le RTH ou l'atterrissage.
- 6. Bouton d'obturateur/d'enregistrement**  
Appuyez une fois sur ce bouton pour prendre une photo ou pour démarrer/arrêter l'enregistrement. Appuyez et maintenez pour changer entre les modes photo et vidéo.
- 7. Accélérateur**  
Appuyez pour diriger l'appareil en direction du cercle dans le casque. Appliquez plus de pression pour accélérer. Relâchez pour arrêter et voler en stationnaire.
- 8. Point d'attache de la sangle**
- 9. Port USB-C**  
Pour recharger ou connecter le contrôleur de mouvements à un ordinateur pour mettre le firmware à jour.
- 10. Bouton d'alimentation**  
Appuyez une fois pour vérifier le niveau de batterie actuel. Appuyez une fois, puis une fois de plus et maintenez le bouton enfoncé pour allumer ou éteindre le Contrôleur de mouvements.

## Radiocommande V2 DJI FPV

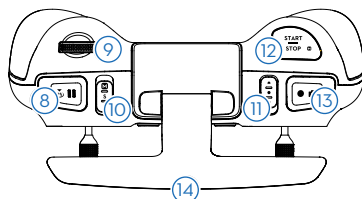
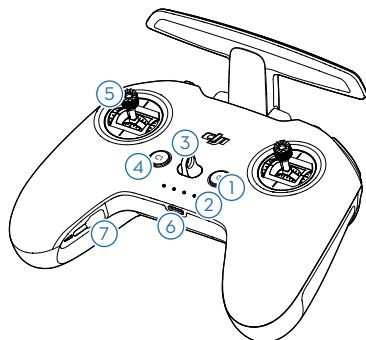

1. **Bouton d'alimentation**  
Appuyez une fois pour vérifier le niveau de batterie actuel. Appuyez une fois puis appuyez et maintenez le bouton enfoncé pour allumer ou éteindre la radiocommande.
2. **LED de niveau de batterie**  
Ces LED affichent le niveau de batterie actuel de la radiocommande.
3. **Cordon d'attache**
4. **Bouton C1 (personnalisable)**  
La fonction de ce bouton peut être ajustée dans le casque. Par défaut, appuyez une fois pour activer ou désactiver le signal sonore ESC.
5. **Joysticks**  
Utilisés pour contrôler les mouvements de l'appareil. Le mode Joystick peut être réglé dans le casque. Les joysticks sont amovibles et faciles à ranger.
6. **Port USB-C**  
Pour recharger et connecter la radiocommande à votre ordinateur.
7. **Emplacements de rangement des joysticks**  
Pour ranger les joysticks.
8. **Mise en pause du vol/Bouton RTH**  
Appuyez une fois pour faire freiner l'appareil et effectuer un vol stationnaire (uniquement lorsque le GNSS ou le système optique est disponible). Maintenez enfoncé pour lancer le RTH. Appuyez à nouveau pour annuler la procédure RTH.
9. **Molette de nacelle**  
Contrôle l'inclinaison de la caméra.
10. **Bouton de mode de vol**  
Basculer entre les modes de vol Sport, Normal et Manuel. Le mode Manuel est désactivé par défaut et doit être activé dans le casque.
11. **Commutateur C2 (personnalisable)**  
La fonction de ce commutateur peut être réglée dans le casque. Par défaut, basculez le commutateur pour recentrer la nacelle et ajuster de haut en bas.
12. **Bouton de mise sous/hors tension (Start/Stop)**  
Lorsque vous utilisez le mode Manuel, appuyez deux fois sur la touche pour démarrer ou arrêter le moteur.  
Lorsque vous utilisez le mode Normal ou Sport, appuyez une fois pour annuler la fonction RTH en cas de batterie faible lorsque le compte à rebours apparaît dans le casque.
13. **Bouton d'obturateur/d'enregistrement**  
Appuyez une fois sur ce bouton pour prendre une photo ou pour démarrer/arrêter l'enregistrement. Appuyez et maintenez pour changer entre les modes photo et vidéo.
14. **Antennes**  
Relaye les signaux sans fil de contrôle de l'appareil.

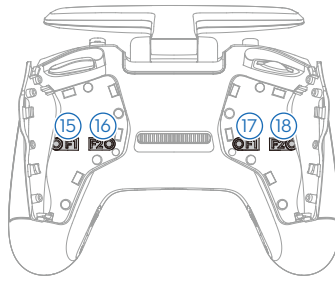

- 15. Vis F1 de réglage de la résistance du joystick droit (verticale)**  
Serrez la vis dans le sens horaire pour augmenter la résistance verticale du joystick correspondant. Desserrez la vis pour diminuer la résistance verticale.
- 16. Vis F2 de réglage du recentrage du joystick droit (vertical)**  
Serrez la vis dans le sens horaire pour diminuer le recentrage vertical du joystick correspondant. Desserrez la vis pour permettre le recentrage vertical.
- 17. Vis F1 de réglage de la résistance du joystick gauche (vertical)**  
Serrez la vis dans le sens horaire pour augmenter la résistance verticale du joystick correspondant. Desserrez la vis pour diminuer la résistance verticale.
- 18. Vis F2 de réglage du recentrage du joystick gauche (vertical)**  
Serrez la vis dans le sens horaire pour diminuer le recentrage vertical du joystick correspondant. Desserrez la vis pour permettre le recentrage vertical.

## Appairage

Suivez les étapes ci-dessous pour appairer l'appareil, le casque et les radiocommandes. Assurez-vous que les appareils DJI utilisés avec l'appareil sont activés via DJI Assistant 2 (gamme Drones de loisirs) et mis à jour avec le dernier firmware avant de les appairer.

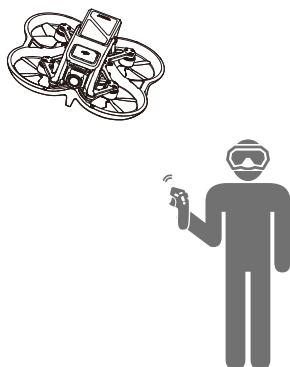

1. Mettez l'appareil, le casque et la radiocommande sous tension. Appuyez une fois, puis appuyez et maintenez le bouton d'alimentation enfoncé pour allumer/éteindre l'appareil.
2. Appuyez sur le bouton d'appairage du casque. Le casque émet alors un bip continu.
3. Appuyez et maintenez le bouton d'alimentation de l'appareil enfoncé jusqu'à ce que le voyant LED de niveau de batterie clignote en séquence.

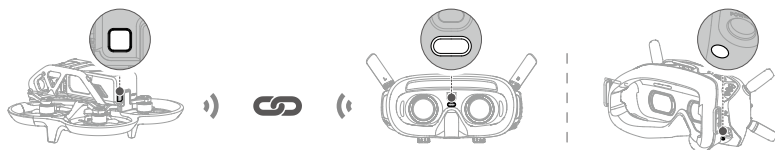

4. Une fois l'appairage terminé, les LED de niveau de batterie de l'appareil deviennent fixes et affichent le niveau de batterie, le casque cesse d'émettre des bips et la transmission d'image peut être affichée normalement.
5. Appuyez et maintenez le bouton d'alimentation de l'appareil enfoncé jusqu'à ce que le voyant LED de niveau de batterie clignote en séquence.
6. Maintenez le bouton d'alimentation de l'appareil de radiocommande enfoncé jusqu'à ce qu'il commence à émettre un bip continu et que le voyant LED de niveau de batterie clignote en séquence.



7. Une fois que l'appairage est réussi, l'appareil de radiocommande arrête de bip et les deux voyants LED de niveau de batterie deviennent fixes et affichent le niveau de batterie.

- ☀️ • Assurez-vous que le casque et l'appareil de radiocommande se trouvent à moins de 0,5 m de l'appareil pendant l'appairage.
  - Pour basculer entre l'appareil ou l'unité aérienne, entrez dans le menu du casque et sélectionnez Avant d'appairer. Pour DJI Goggles 2, entrez dans la page Statut pour sélectionner l'appareil ou l'unité aérienne. Pour le Casque V2 DJI FPV, allez dans les Paramètres, puis sur la page À propos.
- ⚠️ • L'appareil ne peut être contrôlé qu'avec un seul appareil de radiocommande pendant le vol. Si votre appareil a été appairé à plusieurs radiocommandes, éteignez les autres radiocommandes avant le vol.

## Activation

DJI Avata doit être activé avant la première utilisation. Assurez-vous que tous les appareils sont appairés après la mise sous tension de l'appareil, du casque et de l'appareil de radiocommande. Connectez l'appareil mobile au port USB-C du casque, lancez l'application DJI Fly et suivez les instructions à l'écran pour procéder à l'activation. L'activation du produit nécessite une connexion Internet.

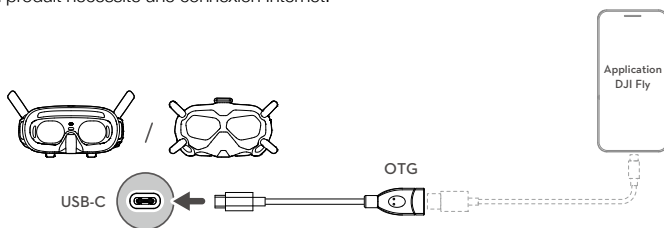

# Appareil

DJI Avata comprend un contrôleur de vol, une nacelle et une caméra, un système de liaison vidéo descendante, un système optique, un système de propulsion et une Batterie de Vol Intelligente.

## Modes de vol

DJI Avata dispose de trois modes de vol, qui peuvent être changés via le commutateur ou le bouton de mode de vol sur les radiocommandes.

**Mode Normal** : L'appareil utilise le GNSS, le système optique inférieur et le système de détection infrarouge pour se localiser et se stabiliser. Quand le signal GNSS est fort, l'appareil utilise le GNSS pour se localiser et se stabiliser. Quand l'éclairage et les autres conditions environnementales sont suffisantes, l'appareil utilise le système optique. Lorsque le système optique inférieur est activé et que les conditions d'éclairage sont suffisantes, l'angle d'attitude de vol max. est de 25° avec la vitesse de vol max. de 8 m/s.

**Mode Sport** : L'appareil utilise le GNSS et le système optique inférieur pour se stabiliser automatiquement. En mode Sport, les réponses de l'appareil sont optimisées pour améliorer l'agilité et la vitesse. L'appareil est donc plus réactif aux mouvements du joystick. La vitesse de vol max. est de 14 m/s.

**Mode Manuel** : Mode de contrôle classique des appareils FPV avec la plus grande manœuvrabilité, qui peut être utilisé pour les courses et le vol libre. En mode Manuel, toutes les fonctions d'assistance du vol telles que la stabilisation automatique sont désactivées et des compétences en matière de contrôle sont requises.

En modes Normal ou Sport, lorsque le système optique inférieur est indisponible ou désactivé et que le signal GNSS est faible ou que le compas subit des interférences, l'appareil ne peut pas se positionner ou freiner automatiquement, ce qui augmente le risque de dangers potentiels en vol. Dans ce cas, il se peut que l'appareil soit plus facilement affecté par son environnement. Des facteurs environnementaux comme le vent peuvent entraîner un décalage horizontal, ce qui peut présenter un danger, surtout lorsque l'appareil est utilisé dans des espaces confinés.



- Le mode Manuel n'est pris en charge que lorsque vous utilisez la radiocommande V2 DJI FPV pour faire fonctionner l'appareil et le joystick d'accélération peut être ajusté dans ce mode. Le contrôleur de mouvement DJI ne prend pas en charge le mode Manuel.



- Lorsque vous utilisez le mode Manuel, déplacez les joysticks de la radiocommande pour contrôler directement l'accélération et l'attitude de l'appareil. L'appareil n'a pas de fonctions d'assistance au vol telles que la stabilisation automatique et peut atteindre n'importe quelle attitude. Seuls les pilotes expérimentés devraient utiliser le mode Manuel. Le fait de ne pas opérer correctement dans ce mode constitue un risque pour la sécurité et l'appareil pourrait s'écraser.
- Le mode Manuel est désactivé par défaut. Assurez-vous que le commutateur est bien réglé sur le mode Manuel dans le casque avant de passer en mode Manuel. L'appareil restera en mode Normal ou Sport si le commutateur n'est pas réglé sur le mode Manuel dans le casque. Allez dans Paramètres > Contrôle > Radiocommande > Personnalisation des boutons et réglez le mode Personnalisé sur le mode Manuel.
- Avant d'utiliser le mode Manuel, il est recommandé de régler la vis à l'arrière du joystick d'accélération afin que le joystick ne se recentre pas et de s'entraîner à voler dans le mode en utilisant DJI Virtual Flight.
- Lors de la première utilisation du mode Manuel, l'attitude maximale de l'appareil sera limitée. Après vous être familiarisé avec le vol en mode Manuel, la restriction d'attitude peut être désactivée dans le casque. Allez dans Paramètres > Contrôle > Radiocommande > Gain & Expo > puis Limite d'attitude en mode M.
- Lorsque vous faites tourner l'appareil à grande vitesse en mode manuel, l'attitude peut devenir instable. Évitez de déplacer l'appareil latéralement pour assurer un vol stable.

- ⚠ Si vous utilisez le mode Manuel lorsque la batterie est faible, la puissance de sortie de l'appareil sera limitée, veuillez piloter avec précaution.
- En mode Sport, la vitesse et la distance de freinage maximales de l'appareil augmentent considérablement. En l'absence de vent, une distance de freinage minimale de 30 m est requise.
- En mode Sport, la réactivité de l'appareil augmente considérablement, ce qui signifie qu'un petit mouvement du joystick sur la radiocommande se traduit par une grande distance de déplacement de l'appareil. Assurez-vous de garder un espace de manœuvre adéquat pendant le vol.

## Indicateur du statut de l'appareil

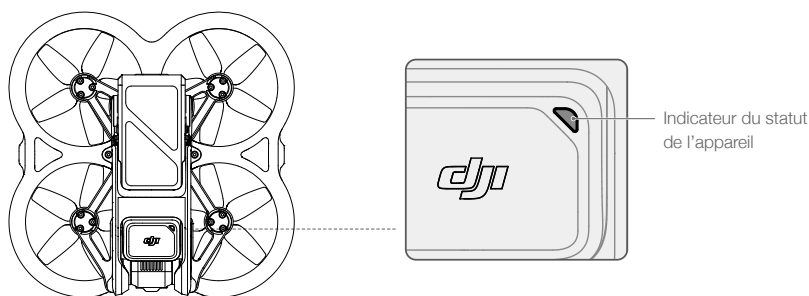

Le DJI Avata possède un indicateur du statut de l'appareil sur le dessus.









L'indicateur du statut de l'appareil indique le statut du système de contrôleur de vol de l'appareil. Reportez-vous au tableau ci-dessous pour en savoir plus sur l'indicateur du statut de l'appareil.

## Descriptions des indicateurs du statut de l'appareil

### États normaux



	Clignote en rouge, jaune, vert, de façon alternative	Mise sous tension et exécution des tests d'autodiagnostic
	Clignote lentement en vert	GNSS ou système optique pour le positionnement
	Clignote lentement en jaune	GNSS et système optique désactivés

### Statuts d'avertissement

	Clignote rapidement en jaune	Perte du signal de l'appareil de radiocommande
	Clignote lentement en rouge	Batterie faible
	Clignote rapidement en rouge	Batterie très faible
	Clignote en rouge	Erreur de l'IMU
	Rouge fixe	Erreur critique
	Clignote en rouge et jaune de façon alternative	Étalonnage du compas requis

## Return-To-Home - Retour au point de départ

La fonction Return to Home (RTH) permet de faire revenir et atterrir l'appareil au dernier point de départ enregistré lorsque le signal GNSS est fort. Il y a trois types de RTH : RTH intelligent, RTH en cas de batterie faible et RTH Failsafe. Si l'appareil a enregistré un point de départ avec succès et que le signal GNSS est fort, la fonction RTH se déclenche si l'utilisateur entame la procédure RTH intelligent, si le niveau de batterie de l'appareil est faible ou si le signal entre l'appareil et l'appareil de radiocommande est perdu. RTH se déclenche également dans des situations anormales, par exemple à la suite de la perte du signal de transmission vidéo.

	GNSS	Description
Point de départ		Le point de départ par défaut est le premier emplacement de réception d'un signal GNSS fort ou modérément fort sur l'appareil (icône blanche). L'indicateur du statut de l'appareil clignote rapidement en vert et une invite apparaît dans le casque pour confirmer que le point de départ a été enregistré.

### RTH intelligent

Si le signal GNSS est suffisamment fort, la fonction RTH intelligent peut être utilisée pour faire revenir l'appareil au point de départ. RTH intelligent peut être initié ou annulé par les radiocommandes. Après la sortie du RTH, l'utilisateur reprend le contrôle de l'appareil.

### RTH en cas de batterie faible

Si le niveau de la Batterie de Vol Intelligente est trop faible pour ramener l'appareil au point de départ, faites atterrir l'appareil dès que possible.

Pour éviter tout danger potentiel dû à une faible autonomie de la batterie, DJI Avata détermine de manière autonome si le niveau de batterie actuel est suffisant pour revenir au point de départ en fonction de son emplacement actuel. La fonction RTH en cas de batterie faible s'active lorsque le niveau de charge de la Batterie de Vol Intelligente risque de ne pas être suffisante pour assurer le retour de l'appareil en toute sécurité.

RTH peut être annulé par les radiocommandes. Si RTH est annulé à la suite d'un avertissement de niveau de batterie faible, il est possible que la Batterie de Vol Intelligente ne soit pas suffisamment chargée pour que l'appareil atterrisse en toute sécurité. Par conséquent, l'appareil pourrait s'écraser ou être perdu.

Lorsque le niveau de batterie atteint le niveau minimal requis pour faire atterrir l'appareil depuis l'altitude de l'appareil, la procédure d'atterrissage se lance automatiquement. Les radiocommandes peuvent être utilisées pour modifier la direction de l'appareil pendant le processus d'atterrissage. En appuyant sur l'accélérateur lors de l'utilisation du contrôleur de mouvement pendant l'atterrissage, l'appareil peut arrêter de descendre et voler à l'altitude actuelle pour ajuster la position horizontale. L'appareil continuera à descendre après avoir relâché l'accélérateur.

### RTH Failsafe

Si le point de départ a été correctement enregistré et que le compas fonctionne normalement, RTH Failsafe est activée automatiquement si le signal de la radiocommande est perdu pendant plus de 3,5 secondes.

L'appareil vole vers l'arrière sur 50 m en suivant sa trajectoire d'origine puis lance le RTH en ligne droite. L'appareil lance RTH en ligne droite si le signal de la radiocommande est rétabli pendant RTH Failsafe.

La réponse de l'appareil en cas de perte du signal sans fil peut être modifiée dans le casque. L'appareil ne lancera pas la procédure RTH Failsafe si l'option « atterrissage » ou « vol stationnaire » a été sélectionnée dans les paramètres.

### Autres scénarios RTH

Une invite apparaîtra dans le casque et le RTH sera lancé si le signal de téléchargement vidéo est perdu pendant le vol, tandis que les radiocommandes peuvent toujours être utilisés pour contrôler les mouvements de l'appareil.

#### RTH (ligne droite)

1. Le point de départ est enregistré automatiquement.
2. La procédure RTH est activée.
3. Si l'appareil se trouve à moins de 5 m du point de départ au début de la procédure RTH, il atterrit immédiatement.  
Si l'appareil se trouve à plus de 5 m et moins de 50 m du point de départ au début de la procédure RTH, il reviendra au point de départ à la même altitude et à une vitesse horizontale de 3 m/s.  
Si l'appareil se trouve à plus de 50 m du point de départ au début de RTH, il montera à l'altitude de RTH et reviendra au point de départ à une vitesse horizontale de 12 m/s. L'appareil vole vers le Point de départ à l'altitude actuelle si l'altitude RTH est inférieure à l'altitude actuelle.
4. Une fois arrivé au point de départ, l'appareil atterrit et les moteurs s'arrêtent.



- Au cours de la procédure RTH, les obstacles situés autour et au-dessus de l'appareil ne peuvent être ni détectés ni évités.
  - L'appareil ne peut pas revenir au point de départ lorsque le signal GNSS est faible ou indisponible. Si le signal GNSS devient faible ou est indisponible après le déclenchement de la procédure RTH Failsafe, l'appareil restera en vol stationnaire pendant un certain temps avant d'atterrir.
  - Avant chaque vol, il est important d'entrer dans les paramètres puis la sécurité sur le casque et de régler une altitude RTH appropriée.
  - Pendant RTH, si l'appareil vole vers l'avant et que le signal de la radiocommande est normal, la radiocommande V2 DJI FPV peut être utilisée pour contrôler la vitesse de l'appareil, mais pas pour contrôler son orientation ni voler vers la gauche ou vers la droite. L'orientation et la position horizontale de l'appareil peuvent être contrôlées lorsqu'il est en descente. Lorsque l'appareil est en pleine ascension ou qu'il vole vers l'avant, vous pouvez pousser entièrement le joystick dans la direction opposée pour quitter le RTH.
  - L'appareil vole en stationnaire s'il entre dans une zone GEO lors d'un vol RTH.
  - Il se peut que l'appareil ne soit pas en mesure de revenir au point de départ lorsque la vitesse du vent est trop élevée. Pilotez avec précaution.
- 

### Protection à l'atterrissage

La fonction de protection à l'atterrissage s'active pendant le RTH intelligent. Lorsque l'appareil commence à atterrir, la protection à l'atterrissage est activée.

1. Une fois que la Protection à l'atterrissage a déterminé que le terrain était propice à l'atterrissage, l'appareil se pose doucement.
2. Si le terrain n'est pas propice à l'atterrissage, l'appareil quitte l'atterrissage, puis maintient un vol stationnaire et attend la confirmation du pilote.
3. Si la protection à l'atterrissage ne fonctionne pas, le casque affiche une invite à atterrir lorsque l'appareil descend à 0,25 m. Appuyez et maintenez le Bouton de verrou du contrôleur de mouvement, ou tirez vers le bas sur le joystick d'accélération de la radiocommande pour atterrir.



- En cas de vent fort, l'appareil économisera de l'énergie pour l'atterrissage en ajustant automatiquement son orientation en fonction de la direction du vent avant l'atterrissage.
  - La protection d'atterrissage ne fonctionne que dans certains scénarios et ne peut pas remplacer le contrôle et le jugement de l'utilisateur. Pendant l'atterrissage, faites attention à l'environnement du point d'atterrissage et évitez les obstacles qui ne sont pas adaptés à l'atterrissage, tels que les arbres, les branches et les buissons.
-

## Système optique et système de détection infrarouge

L'appareil DJI Avata est équipé d'un système de détection infrarouge et d'un système optique inférieur.

Le système optique inférieur se compose de deux caméras. Le système de détection infrarouge est composé de deux modules infrarouges 3D. Le système optique inférieur et le système de détection infrarouge permettent à l'appareil de maintenir sa position actuelle, d'effectuer un vol stationnaire plus précis et de voler en intérieur ou dans d'autres environnements où le signal GNSS n'est pas disponible.

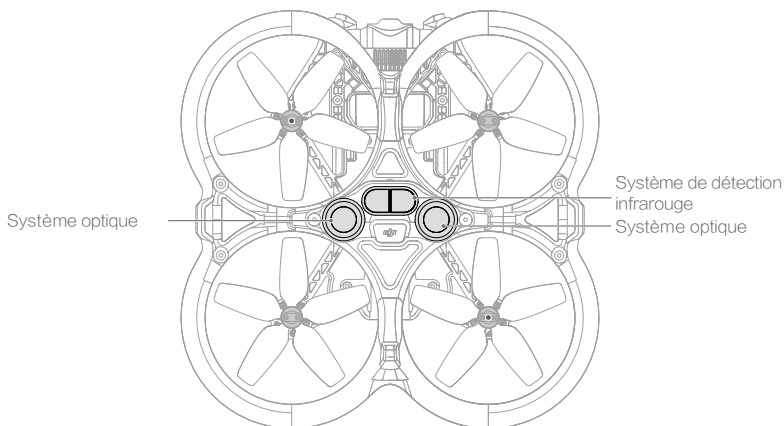

### Portée de détection

Le système optique inférieur fonctionne de façon optimale lorsque l'appareil est à une altitude comprise entre 0,5 et 10 m et que sa portée de fonctionnement est comprise entre 0,5 et 20 m. L'angle de vision avant et arrière est de 106° et de 90° à droite et à gauche.

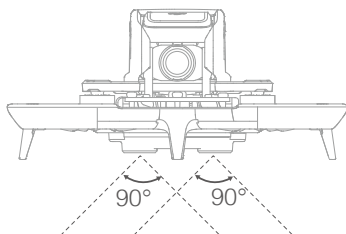
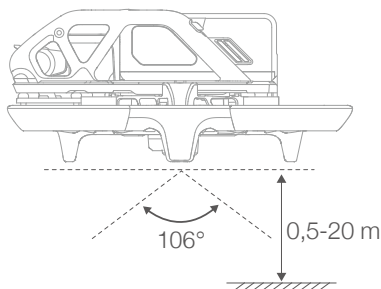

## Étalonnage des caméras des systèmes optiques

### Étalonnage automatique

Les caméras du système optique inférieur installées sur l'appareil sont étalonnées avant expédition. Si une anomalie est détectée sur une caméra du système optique, l'appareil initie automatiquement un étalonnage et une invite apparaît dans le casque. Aucune autre mesure n'est requise pour résoudre ce problème.

### Étalonnage avancé

Si l'anomalie persiste après l'étalonnage automatique, un message apparaît dans le casque indiquant qu'un étalonnage avancé est requis. L'étalonnage avancé peut uniquement être effectué avec DJI Assistant 2 (Gamme drones de loisirs). Suivez les étapes ci-dessous pour étalonner les caméras du système optique.

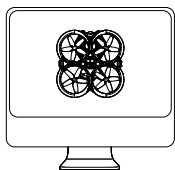

1

Orientez l'appareil vers l'écran.

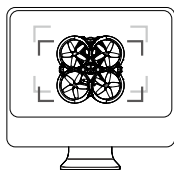

2

Alignez les boîtes.

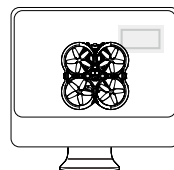

3

Faites pivoter l'appareil horizontalement et verticalement.

## Utilisation du système optique

La fonction de positionnement du Système optique inférieur est applicable lorsque les signaux GNSS sont indisponibles ou faibles. Elle est automatiquement activée en mode Normal ou Sport.

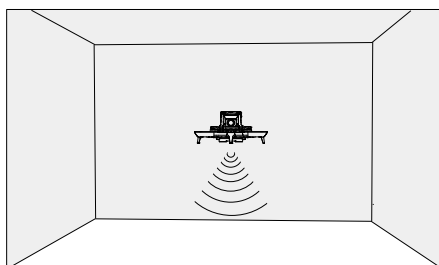



- Faites attention à votre environnement de vol. Le système optique inférieur et le système de détection infrarouge fonctionnent uniquement dans certaines circonstances et ne peuvent pas se substituer au contrôle ni au jugement du pilote. Pendant le vol, faites attention à l'environnement et aux avertissements sur le casque. Soyez responsable et gardez le contrôle de l'appareil à tout moment.
- L'appareil a une altitude de vol stationnaire maximale de 20 m lorsqu'il utilise le système optique dans un environnement ouvert et plat à texture claire. La meilleure plage d'altitude de positionnement du système optique est de 0,5 à 10 m. Les performances de positionnement optique peuvent diminuer lorsque l'on vole au-delà de cette plage. Pilotez avec précaution.
- Il se peut que le système optique inférieur ne fonctionne pas correctement lorsque l'appareil survole un plan d'eau. Il est donc possible que l'appareil ne puisse pas éviter activement une étendue d'eau au moment d'atterrir. Il est recommandé de garder le contrôle de l'appareil en toute circonstance, de prendre des décisions éclairées en tenant compte de l'environnement immédiat et d'éviter de trop se fier au système optique inférieur.
- Il se peut que le système optique inférieur et le système de détection infrarouge ne fonctionnent pas correctement lorsque l'appareil vole trop vite.
- Le système optique ne peut pas fonctionner correctement au-dessus de surfaces sans variations de motifs nettes, ou lorsque l'éclairage est trop faible ou trop fort. Le système optique ne peut pas fonctionner correctement dans les situations suivantes :
  - a) Survol de surfaces monochromes (ex. : noir, blanc, rouge ou vert uni).
  - b) Vol au-dessus de surfaces très réfléchissantes.
  - c) Vol au-dessus d'étendues d'eau ou de surfaces transparentes.
  - d) Vol au-dessus d'objets ou de surfaces mobiles.
  - e) Vol dans une zone où les conditions d'éclairage varient fréquemment ou de manière importante.
  - f) Vol au-dessus de surfaces très sombres (< 10 lux) ou intenses (> 40 000 lux).
  - g) Vol au-dessus de surfaces qui réfléchissent ou absorbent fortement les ondes infrarouges (ex. : un miroir).
  - h) Vol au-dessus de surfaces sans texture ni motif distinct (ex. : poteaux électriques).
  - i) Vol au-dessus de surfaces présentant des textures ou motifs répétitifs (ex. : des carreaux avec le même motif).
  - j) Vol au-dessus d'obstacles avec de petites surfaces (ex. : des branches d'arbres).
- Veillez à ce que les capteurs soient toujours propres. N'entravez PAS les capteurs. NE rangez PAS l'appareil dans des environnements humides ou poussiéreux. N'obstruez PAS le système de détection infrarouge.
- Si l'appareil est impliqué dans une collision, il peut être nécessaire d'étalonner le système optique. Étalonnez le système optique si l'application vous y invite.
- NE volez PAS lorsqu'il pleut, qu'il y a du brouillard ou que la visibilité est inférieure à 100 m.
- Vérifiez les points suivants avant chaque décollage :
  - a) Assurez-vous que le verre du système optique inférieur et du système de détection infrarouge ne présentent aucun sticker ni aucune autre obstruction.
  - b) En cas de saleté, de poussière ou d'eau sur le verre du système optique inférieur et du système de détection infrarouge, nettoyez avec un chiffon doux. N'utilisez PAS de produit nettoyant contenant de l'alcool.
  - c) Contactez le Service client DJI si le verre du système optique inférieur ou du système de détection infrarouge est endommagé.

---

## Enregistreur de vols

Les données de vol des appareils, dont la télémétrie de vol, les informations d'état et d'autres paramètres, sont enregistrées automatiquement dans l'enregistreur de données interne de l'appareil. Les données peuvent être consultées à l'aide de DJI Assistant 2 (gamme drones de loisirs).

## Hélices

DJI Avata inclut deux types d'hélices conçues pour tourner dans des directions différentes. Veuillez à faire correspondre les hélices et les moteurs en suivant les instructions.

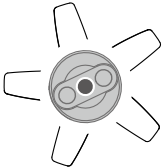
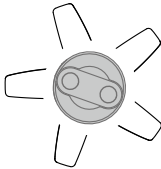
Hélices	Avec repères	Sans repères
Illustration		
Position de montage	Fixation sur les moteurs dotés de repères	Fixation sur les moteurs dépourvus de repères

## Montage des hélices

Retournez l'appareil de façon à ce que le dessous soit orienté vers le haut et montez les hélices marquées sur les moteurs avec repères. Insérez l'hélice dans la base du moteur, tournez légèrement l'hélice pour aligner les trous de positionnement et insérez-les, puis utilisez un tournevis pour fixer les deux vis. Fixez les hélices non marquées sur les moteurs dépourvus de repères.

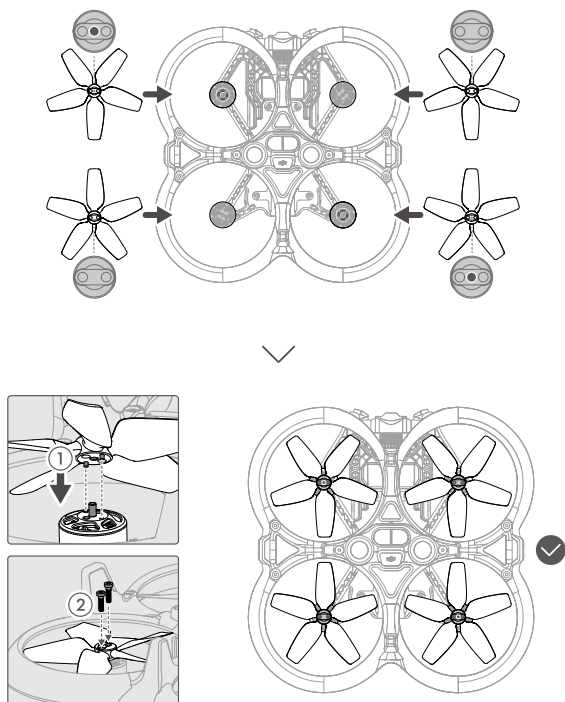

## Démontage des hélices

Retournez l'appareil de façon à ce que le dessous soit orienté vers le haut, utilisez un tournevis pour desserrer les deux vis et démontez les hélices des moteurs.

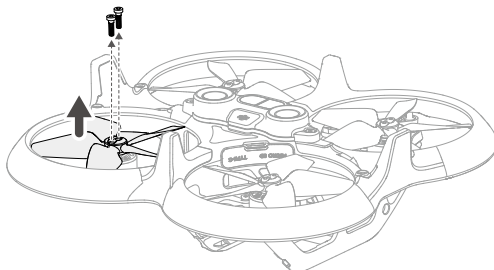

- Les pales des hélices sont tranchantes. Manipulez-les avec précaution.
  - Utilisez uniquement des hélices DJI officielles. NE combinez PAS plusieurs types d'hélices.
  - Les hélices sont des composants consommables. Achetez des hélices supplémentaires si nécessaire.
  - Assurez-vous que les hélices et les moteurs sont bien sécurisés avant chaque vol.
  - Veillez à ce que toutes les hélices soient en bon état avant chaque vol. N'utilisez PAS d'hélices usées, détériorées ou cassées.
  - Afin d'éviter toute blessure, tenez-vous à distance des moteurs et hélices en rotation.
  - Assurez-vous que les moteurs sont bien fixés et tournent normalement. Faites immédiatement atterrir l'appareil si un moteur est coincé et ne tourne pas librement.
  - N'essayez PAS de modifier la structure des moteurs.
  - Pour prévenir tout risque de brûlure, NE touchez PAS les moteurs et ne vous en approchez pas.
  - N'obstruez PAS les fentes d'aération sur les moteurs ou le corps de l'appareil.
  - Assurez-vous que les ESC (régulateurs électroniques de vitesse) n'émettent aucun bruit anormal lors de la mise sous tension.
-

## Batterie de Vol Intelligente

La Batterie de Vol Intelligente de DJI Avata est une batterie 14,76 V, 2 420 mAh dotée d'une fonctionnalité de recharge/décharge intelligente.

### Fonctionnalités de la batterie

1. Affichage du niveau de batterie : les voyants LED de niveau de batterie affichent le niveau de la batterie actuel.
2. Fonction de décharge automatique : pour éviter le gonflement, la batterie se décharge automatiquement à environ 96 % de son niveau de batterie lorsqu'elle est inactive pendant une journée et à environ 60 % lorsqu'elle est inactive pendant cinq jours. Il est normal que la batterie dégage une légère chaleur pendant le processus de décharge.
3. Charge équilibrée : pendant la recharge, la tension des cellules de la batterie est automatiquement équilibrée.
4. Protection contre la surcharge : le chargement s'arrête automatiquement lorsque la batterie est entièrement rechargée.
5. Détection de la température : pour éviter tout dommage, la batterie ne se charge que si la température est comprise entre 5 et 40 °C. La charge s'arrête automatiquement si la température de la batterie dépasse 50 °C pendant la recharge.
6. Protection contre les surintensités : la charge de la batterie s'interrompt lorsqu'un courant excessif est détecté.
7. Protection contre la décharge excessive : la décharge s'arrête automatiquement pour éviter une décharge excessive lorsque la batterie n'est pas utilisée. La protection contre la décharge excessive n'est pas activée lorsque la batterie est en cours d'utilisation.
8. Protection court-circuit : l'alimentation est coupée automatiquement si un court-circuit est détecté.
9. Protection contre les dommages causés aux cellules de batterie : DJI goggles affiche un message d'avertissement lorsqu'une cellule de batterie endommagée est détectée.
10. Mode Hibernation : la batterie s'éteint après 20 minutes d'inactivité pour économiser l'énergie. Si le niveau de charge de la batterie est inférieur à 10 %, la batterie entre en mode Hibernation afin d'empêcher une décharge excessive après six heures d'inactivité. En mode Hibernation, les indicateurs du niveau de batterie ne s'allument pas. Chargez la batterie pour la sortir du mode Hibernation.
11. Communication : les informations sur la tension, la capacité et le courant de la batterie sont transmises à l'appareil.





- Reportez-vous aux Consignes de sécurité de DJI Avata ainsi qu'aux stickers sur la batterie avant utilisation. Les utilisateurs assument l'entière responsabilité de leurs actions et de leur utilisation de l'appareil.

## Utilisation de la batterie



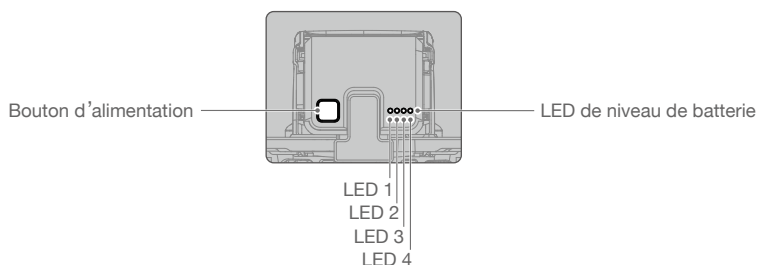

### Vérification du niveau de batterie

Appuyez une fois sur le bouton d'alimentation pour vérifier le niveau de charge de la batterie.



 Les voyants LED de niveau de batterie affichent le niveau de charge de la batterie pendant la recharge et la décharge. Les statuts des voyants LED sont définis ci-dessous :

- La LED est allumée.     
  La LED est éteinte.     
  La LED clignote.

LED 1	LED 2	LED 3	LED 4	Niveau de batterie
<input type="radio"/>	<input type="radio"/>	<input type="radio"/>	<input type="radio"/>	89 % ~ 100 %
<input type="radio"/>	<input type="radio"/>	<input type="radio"/>		76 % ~ 88 %
<input type="radio"/>	<input type="radio"/>	<input type="radio"/>	<input type="radio"/>	64 % ~ 75 %
<input type="radio"/>	<input type="radio"/>		<input type="radio"/>	51 % ~ 63 %
<input type="radio"/>	<input type="radio"/>	<input type="radio"/>	<input type="radio"/>	39 % ~ 50 %
<input type="radio"/>		<input type="radio"/>	<input type="radio"/>	26 % ~ 38 %
<input type="radio"/>	<input type="radio"/>	<input type="radio"/>	<input type="radio"/>	14 % ~ 25 %
	<input type="radio"/>	<input type="radio"/>	<input type="radio"/>	1 % ~ 13 %

## Allumer / Éteindre

Appuyez une fois sur le bouton d'alimentation, puis appuyez de nouveau dessus et maintenez-le enfoncé pendant deux secondes pour allumer ou éteindre l'appareil. Les LED de niveau de batterie affichent le niveau de batterie lorsque l'appareil est allumé. Les LED de niveau de batterie s'éteignent lorsque l'appareil est mis hors tension.

## Avertissement de température faible

1. La capacité de la batterie est considérablement réduite lorsque l'appareil vole à basse température entre -10 et +5 °C. Assurez-vous que la batterie est suffisamment chargée avant chaque décollage.
2. Les batteries ne peuvent pas être utilisées dans des environnements aux températures extrêmement faibles, inférieures à -10 °C.
3. Dans des environnements à basse température, interrompez le vol dès que le casque affiche l'avertissement de tension de batterie faible.
4. Pour garantir des performances optimales, maintenez la température de la batterie au-dessus de 20 °C.
5. La capacité réduite de la batterie dans des environnements à basse température réduit la résistance de l'appareil à la vitesse du vent. Pilotez avec précaution.
6. Faites preuve d'une grande prudence lorsque l'appareil vole à haute altitude.

-  • Dans les environnements froids, insérez la batterie dans le compartiment prévu à cet effet, allumez l'appareil et laissez-le chauffer avant de le faire décoller.

## Recharge de la batterie

Vérifiez que la batterie soit suffisamment chargée avant chaque utilisation.

1. Connectez le chargeur USB à une alimentation CA (100-240 V, 50/60 Hz). Utilisez un adaptateur secteur si nécessaire.
2. Connectez la Batterie de Vol Intelligente au chargeur USB à l'aide de l'adaptateur DJI Avata, la batterie étant éteinte.
3. Les voyants LED de niveau de batterie affichent le niveau de la batterie pendant la recharge.
4. La Batterie de Vol Intelligente est entièrement rechargée une fois que tous les voyants LED de niveau de batterie sont éteints. Une fois la batterie entièrement rechargée, débranchez l'adaptateur.

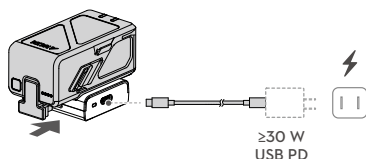

- ☀️ • Il est recommandé d'utiliser le chargeur USB-C 30 W DJI ou d'autres chargeurs USB Power Delivery.
- Le temps de recharge est d'environ 90 minutes.
- Pour des raisons de sécurité, maintenez les batteries à un faible niveau de puissance pendant le transport. Il est recommandé de décharger les Batteries de Vol Intelligentes jusqu'à 30 % ou moins avant le transport.

- ⚠️ • NE rechargez PAS une Batterie de Vol Intelligente immédiatement après le vol : sa température risquerait d'être trop élevée. Laissez la batterie refroidir à température ambiante avant de la recharger.
- Le chargeur cesse de charger la batterie si la température des cellules de batterie n'est pas comprise dans la plage allant de 5 à 40 °C. La température en recharge idéale est de 22 à 28 °C.
- La station de recharge de batterie (non incluse) permet de recharger jusqu'à quatre batteries. Rendez-vous sur la Boutique en ligne DJI officielle pour en savoir plus.
- Chargez complètement la batterie au moins une fois tous les trois mois afin de la maintenir en bon état.
- DJI n'assume aucune responsabilité pour les dommages causés par la non-utilisation de l'adaptateur DJI Avata ou de la station de recharge de batterie DJI Avata.

Le tableau ci-dessous montre le niveau de batterie pendant la charge.

LED 1	LED 2	LED 3	LED 4	Niveau de batterie
☀️	☀️	○	○	1 % à 50 %
☀️	☀️	☀️	○	51 % à 75 %
☀️	☀️	☀️	☀️	76 % à 99 %
○	○	○	○	100 %

## Descriptions des LED d'état de l'adaptateur DJI Avata

Indicateur LED	Description
Jaune fixe	Pas de batterie jointe
Pulsations vertes	Chargement
Vert fixe	Entièrement rechargée
Clignote en jaune	La température de la batterie est trop basse ou trop élevée (aucune autre opération n'est nécessaire)
Rouge fixe	Erreur d'alimentation électrique ou de batterie (débrancher et brancher les batteries ou le chargeur pour reprendre la charge)

## Mécanismes de protection de la batterie

Les LED de niveau de batterie peuvent afficher des notifications de protection de la batterie qui sont déclenchées par des conditions de charge anormales.

Mécanismes de protection de la batterie					
LED 1	LED 2	LED 3	LED 4	Clignotement	État
○	☀	○	○	La LED 2 clignote deux fois par seconde	Surintensité détectée
○	☀	○	○	La LED 2 clignote trois fois par seconde	Système anormal
○	○	☀	○	La LED 3 clignote deux fois par seconde	Surcharge détectée
○	○	☀	○	La LED 3 clignote trois fois par seconde	Tension excessive détectée au niveau du chargeur
○	○	○	☀	La LED 4 clignote deux fois par seconde	Température en recharge trop basse
○	○	○	☀	La LED 4 clignote trois fois par seconde	Température en recharge trop élevée
○	○	○	☀	La LED 4 clignote quatre fois par seconde	Adaptateur non-DJI

Si l'un des mécanismes de protection de la batterie s'active, il est nécessaire de débrancher le chargeur, puis de le rebrancher afin de reprendre la charge. Si la température en recharge est anormale, attendez qu'elle revienne à la normale et la batterie reprendra automatiquement la charge sans avoir à débrancher puis rebrancher le chargeur.

## Installation/retrait de la batterie

Installez la Batterie de Vol Intelligente dans l'appareil avant utilisation. Insérez la Batterie de Vol Intelligente dans le compartiment de l'appareil prévu à cet effet. Assurez-vous qu'elle est correctement installée et que les glissières de la batterie sont bien en place avant de la connecter au port d'alimentation.

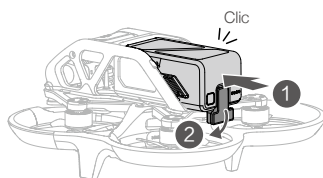

Déconnectez le port d'alimentation, appuyez sur les glissières de batterie sur les côtés de la Batterie de Vol Intelligente et retirez-la du compartiment.

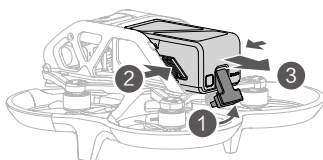

- N'insérez PAS ou NE retirez PAS la batterie lorsque l'appareil est sous tension.
- Assurez-vous que la batterie est correctement montée.

## Maintenance

Retournez au point de départ ou atterrissez immédiatement si une invite apparaît dans le casque indiquant que la Batterie de Vol Intelligente nécessite de la maintenance.

1. Rechargez complètement la batterie.
2. Laissez la batterie pendant 24 heures.
3. Insérez la batterie dans l'appareil et volez en stationnaire à environ 2 mètres d'altitude après décollage. Lorsque le niveau de batterie atteint 20 %, faites atterrir l'appareil puis éteignez et retirez la batterie.
4. Laissez la batterie pendant 6 heures.
5. La maintenance est maintenant effectuée et la batterie est prête à être utilisée. Répétez les étapes ci-dessus dans le cas où l'invite continue d'apparaître dans le casque.

## Nacelle et caméra

### Profil de nacelle

La nacelle de DJI Avata offre une fonction de stabilisation de la caméra et prend en charge le réglage de l'angle d'inclinaison, vous permettant de capturer des images et des vidéos claires et stables à une vitesse de vol élevée. L'amplitude de contrôle de l'inclinaison s'étend de  $-80^\circ$  à  $+65^\circ$ . Utilisez les radiocommandes pour contrôler l'inclinaison de la caméra.

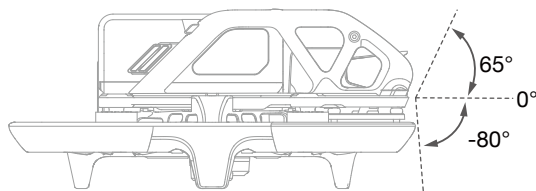

### Mode Nacelle

Le mode de nacelle bascule automatiquement en fonction du mode de vol.

Mode Normal/Sport : la nacelle est en mode de stabilisation de l'attitude. L'angle d'inclinaison de la nacelle reste stable par rapport au plan horizontal.

Mode Manuel : la nacelle est en mode verrouillage. L'angle d'inclinaison de la nacelle reste stable par rapport au corps de l'appareil.

- ⚠ NE cognez PAS et N'appuyez PAS sur la nacelle lorsque l'appareil est sous tension. Pour protéger la nacelle pendant le décollage, faites toujours décoller l'appareil depuis un sol plat et dégagé.
  - Les pièces de précision de la nacelle peuvent être endommagées en cas de collision ou d'impact, ce qui peut entraîner un dysfonctionnement.
  - Évitez que de la poussière ou du sable ne s'infilte dans la nacelle et plus particulièrement dans ses moteurs.
  - Une erreur de moteur de nacelle peut se produire si l'appareil se trouve sur un sol irrégulier, si la nacelle est obstruée ou si la nacelle subit une collision ou un crash.
  - N'appliquez PAS de force physique externe sur la nacelle une fois cette dernière sous tension. N'ajoutez AUCUNE charge utile supplémentaire à la nacelle. Cela risque d'entraîner des dysfonctionnements et d'endommager le moteur de manière permanente.
  - Veillez à retirer la protection de nacelle avant de mettre l'appareil sous tension. Veillez également à recouvrir la nacelle de sa protection lorsque vous n'utilisez pas l'appareil.
  - Voler dans un brouillard épais ou dans des nuages pourrait rendre la nacelle humide, provoquant une panne temporaire. La nacelle retrouve un fonctionnement tout à fait normal une fois sèche.
- 

### Caméra

DJI Avata utilise une caméra à capteur CMOS 1/1,7 po avec une définition allant jusqu'à 48 millions de pixels effectifs. L'ouverture de l'objectif est de F2,8, la plage de mise au point est de 0,6 m à l'infini et le FOV de l'objectif peut atteindre 155°.

La caméra DJI Avata peut capturer des vidéos HD jusqu'à 4K 60 ips et des photos 4K.

---

- ⚠ Assurez-vous que la température et l'humidité ambiante conviennent à la caméra lors de son utilisation et de son stockage.
  - Utilisez un nettoyeur pour objectif pour nettoyer l'objectif afin d'éviter tout endommagement, ou une qualité d'image médiocre.
  - N'obstruez PAS les fentes d'aération de la caméra et nacelle car la chaleur dégagée risque de vous brûler et d'endommager l'appareil.
- 

### Stockage des photos et des vidéos

DJI Avata possède 20 Go de stockage intégré et prend en charge une carte microSD pour stocker des photos et des vidéos. L'enregistrement de données vidéo haute définition requiert des vitesses de lecture/écriture élevées qui exigent l'utilisation d'une carte microSD UHS-I de classe 3 ou supérieure. Reportez-vous aux Caractéristiques techniques pour plus d'informations sur les cartes microSD recommandées.

---

- ☀ Les photos et vidéos enregistrées par l'appareil peuvent être visionnées. Insérez la carte microSD de l'appareil dans l'emplacement pour carte microSD du casque.
  - ⚠ NE retirez PAS la carte microSD de l'appareil lorsque celui-ci est sous tension. Cela pourrait endommager la carte microSD.
  - Vérifiez les paramètres de la caméra avant son utilisation pour vous assurer qu'ils sont configurés correctement.
  - Avant de faire des photos ou des vidéos importantes, effectuez quelques prises de vue pour vérifier que la caméra fonctionne correctement.
  - Assurez-vous d'éteindre l'appareil correctement. Sinon, les paramètres de la caméra ne seront pas enregistrés et toutes les vidéos stockées pourraient être affectées. DJI n'est pas responsable de toute perte causée par une image ou une vidéo enregistrée d'une manière qui n'est pas lisible par une machine.
-

# Casque

## DJI Goggles 2

DJI Goggles 2 est équipé de deux écrans haute performance et d'une transmission d'image à très faible latence pour une utilisation avec un appareil DJI, vous offrant ainsi une expérience aérienne en vue subjective (FPV, First Person View) et en temps réel. La fonction de projection d'écran vous permet de projeter le flux en direct de votre téléphone portable ou de votre ordinateur sur l'écran des lunettes du casque, vous offrant ainsi une expérience visuelle immersive. DJI Goggles 2 prend en charge la fonction Head Tracking. Grâce à cette fonction, l'appareil et la nacelle peuvent être contrôlés par des mouvements de la tête. Lorsque le Contrôleur de mouvements DJI est utilisé, vous pouvez contrôler librement l'appareil et la caméra de la nacelle pour répondre à vos besoins de prise de vue dans divers scénarios. Le panneau tactile vous permet d'effectuer facilement des opérations d'une seule main tout en regardant l'écran. Pour offrir une expérience plus confortable aux utilisateurs ayant des problèmes de vue, le casque prend en charge l'ajustement de la dioptrie, de sorte que le port de lunettes n'est pas requis pendant l'utilisation.

## Alimentation

Utilisez le câble d'alimentation fourni pour connecter le port d'alimentation du casque à la batterie du casque.

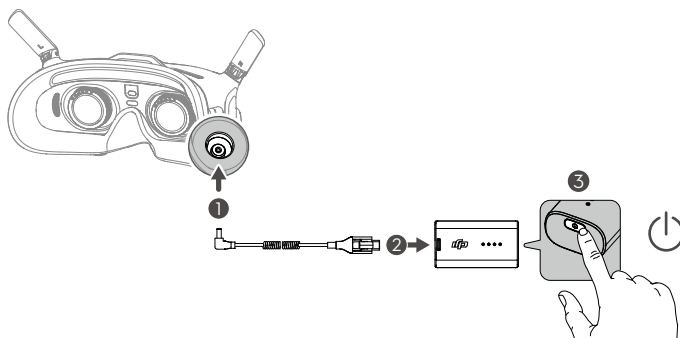

Appuyez une fois sur le bouton d'alimentation pour vérifier le niveau de charge actuel de la batterie.

Appuyez une fois, puis appuyez et maintenez enfoncé pendant deux secondes pour allumer le casque ou l'éteindre.

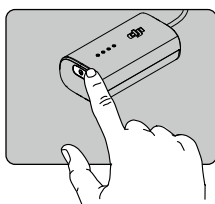

Il est recommandé d'utiliser un chargeur USB Power Delivery lorsque la batterie du casque est faible.

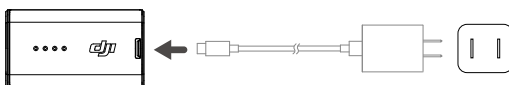

## Utilisation des montures de lunettes

Le casque permet un ajustement dioptrique de  $-8,0$  D à  $+2,0$  D sans correction de l'astigmatisme. Si vous avez besoin d'une correction de l'astigmatisme ou que la dioptrie du casque ne vous convient pas, vous avez la possibilité d'acheter des verres supplémentaires et d'utiliser les montures des lunettes pour les installer sur le casque.

- ⚠
- Lors de l'achat de verres, apportez les montures de lunettes (une paire) dans un magasin d'optique professionnel pour vous assurer que la forme, la taille, l'axe d'astigmatisme et l'épaisseur du bord ( $< 2,8$  mm) des verres correspondent aux exigences d'installation des montures de lunettes.
  - La dioptrie globale est la somme de la dioptrie du casque et de la dioptrie des verres supplémentaires. Veillez à régler d'abord la dioptrie du casque et à verrouiller les molettes avant d'installer les montures de lunettes.
  - Si le verre installé permet de corriger l'astigmatisme, ne tournez pas la molette après l'installation de la monture de lunettes. Sinon, l'axe de l'astigmatisme se déplacera, ce qui entraînera une vision floue. Veillez à régler la dioptrie du casque avant d'installer les montures de lunettes.

1. Détachez la monture des lunettes et retirez le verre factice d'origine.

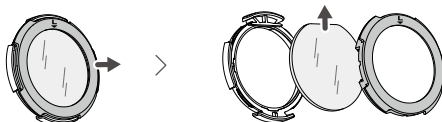

2. Installez les verres préparés comme indiqué. Veillez à bien distinguer le verre de gauche de celui de droite.

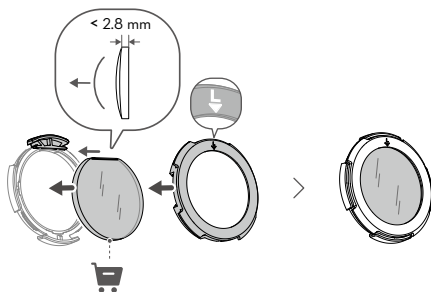

3. Réglez la dioptrie du casque en fonction de vos besoins et verrouillez les molettes.

Par exemple, si vous portez habituellement des lunettes de  $-6,0$  D et que le verre préparé par vos soins est de  $-3,0$  D, vous devrez régler la dioptrie du casque à  $-3,0$  D afin que la dioptrie globale soit de  $-6,0$  D une fois la monture de lunettes installée sur le casque.

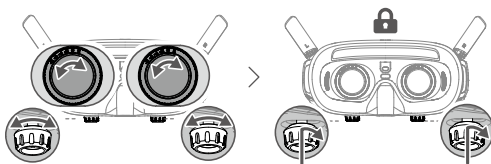

4. Installez les montures gauche et droite sur le casque. Lors de l'installation, assurez-vous que le repère situé sur le haut de la monture est orienté vers le haut et que la flèche triangulaire est alignée avec le point blanc situé sur le bord supérieur du verre du casque.

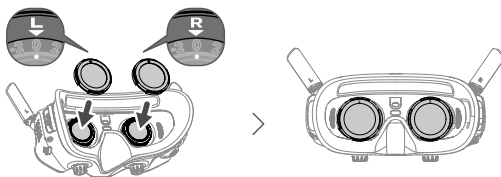

## Fonctionnement

Le panneau tactile vous permet une utilisation à une seule main.

-  • Pour garantir la sécurité en vol lors de l'utilisation du contrôleur de mouvement, appuyez une fois sur le bouton de freinage pour freiner et effectuer un vol stationnaire avant d'utiliser le panneau tactile du casque. Le non-respect de cette consigne constitue un risque pour la sécurité et peut entraîner une perte de contrôle de l'appareil ou des blessures.

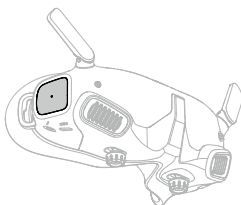

Balayer vers le bas depuis le haut : Accéder au menu de raccourcis

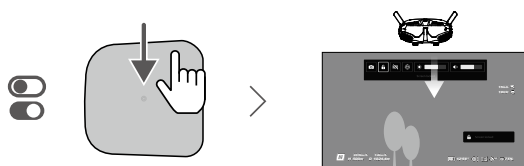

Balayer vers le haut depuis le bas : Accéder aux paramètres de la caméra

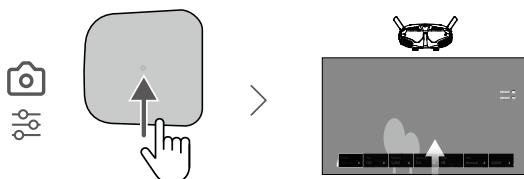

Balayez vers la droite depuis la gauche : Accéder au menu

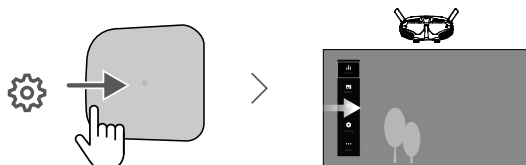

Balayez vers le haut/bas/droite/gauche : Naviguer dans le menu

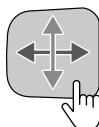

Appuyez une seule fois : Confirmer/Sélectionner



Appuyez avec deux doigts : Retour

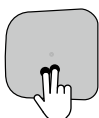

Appuyez et maintenez avec deux doigts sur l'écran d'accueil : Verrouiller/déverrouiller l'écran

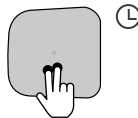

Lors de la lecture de vidéos :

Balayez vers la gauche ou la droite : Contrôler la barre de progression

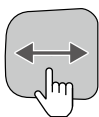

Balayez vers le bas/haut : Régler le volume

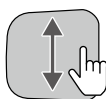

Appuyez une fois : Pause/Lecture



- Lorsque vous utilisez le panneau tactile, faites des balayages lents et précis pour maximiser la précision des fonctions.
- Vous pouvez modifier les paramètres pour entrer dans le menu en balayant le panneau de la droite vers la gauche. Allez dans Paramètres > Contrôle > Inverser le balayage horizontal pour effectuer les modifications.

## Écran d'accueil

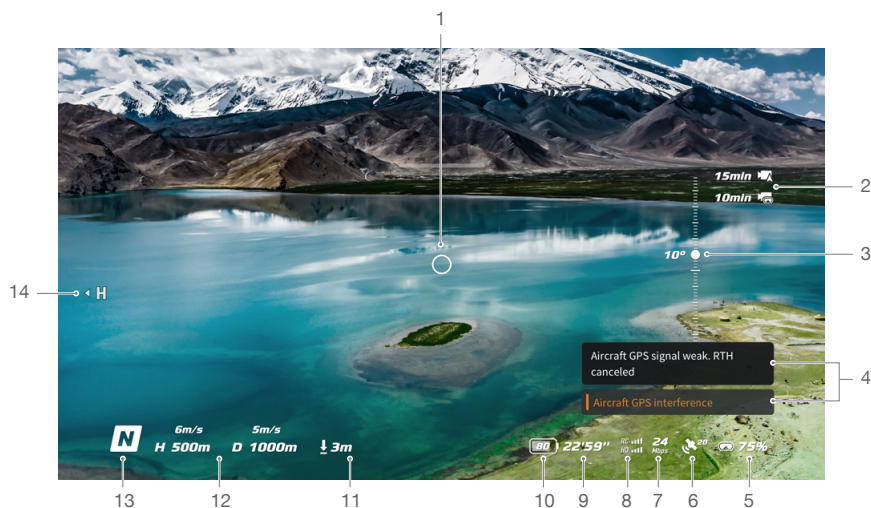

### 1. Indicateur de direction du vol

Quand le Contrôleur de mouvements est immobile, il indique le point central de l'écran. Quand le Contrôleur de mouvements est déplacé, il indique le changement d'orientation de l'appareil ou l'inclinaison de la nacelle.

### 2. Informations de stockage

Affiche la capacité restante de l'appareil et du casque. Une icône clignotante apparaîtra lors de l'enregistrement.

### 3. Glissière pour nacelle

Affiche l'angle d'inclinaison de la nacelle lorsque la molette ou le curseur de nacelle est basculé.

### 4. Invites

Affiche des notifications et des informations, par exemple lorsqu'un nouveau mode est appliqué ou que le niveau de batterie est faible.

### 5. Niveau de batterie du casque

Affiche le niveau de la batterie du casque.

### 6. Statut GNSS

Affiche la force du signal GNSS actuelle de l'appareil.

### 7. Débit binaire vidéo

Affiche le débit binaire vidéo actuel de l'affichage en direct.

### 8. Appareil de radiocommande et force du signal de la liaison vidéo descendante

Affiche la puissance du signal de la radiocommande entre l'appareil et la radiocommande et la force du signal de la liaison vidéo descendante entre l'appareil et le casque.

### 9. Temps de vol restant

Affiche le temps de vol restant de l'appareil après le démarrage des moteurs.

### 10. Niveau de batterie de l'appareil

### 11. Distance au sol

Affiche les informations sur l'altitude actuelle de l'appareil depuis le sol lorsque l'appareil se trouve à moins de 10 m au-dessus du sol.

### 12. Télémétrie de vol

Affiche la distance horizontale (D) et la vitesse ainsi que la distance verticale (H) et la vitesse entre l'appareil et le point de départ.

### 13. Modes de vol

Affiche le mode de vol actuel.

### 14. Point de départ

Affiche l'emplacement du point de départ.



- Le casque affiche l'économiseur d'écran s'il est déconnecté de l'appareil ou pas utilisé pendant une période prolongée. Appuyez sur le panneau tactile pour quitter l'économiseur d'écran. Reconnectez le casque à l'appareil et la transmission d'image sera rétablie.
- Si les appareils ne sont pas utilisés pendant une période prolongée, la recherche du signal GNSS peut prendre plus de temps que d'habitude. Si le signal n'est pas obstrué, il faut environ 20 secondes pour rechercher le signal GNSS lors de la mise en marche et de l'arrêt dans un court laps de temps.



- Si vous choisissez d'enregistrer à la fois avec l'appareil et le casque, les informations de stockage de l'appareil et du casque seront affichées sur l'écran d'accueil. Si vous choisissez d'enregistrer uniquement avec l'appareil ou le casque, seules les informations de stockage de l'appareil correspondant seront affichées.

## Menu

### Menu de raccourcis

Balayez le panneau tactile du haut vers le bas pour accéder au menu de Raccourcis et exécuter les fonctions suivantes :

- Démarrer/arrêter l'enregistrement
- Activer/désactiver l'affichage amélioré
- Régler la luminosité
- Verrouiller/déverrouiller l'écran
- Activer/désactiver le Head Tracking
- Régler le volume



### Paramètres de la caméra

Balayez vers le haut depuis le bas du panneau tactile pour accéder aux Paramètres de la caméra et modifier rapidement les paramètres de la caméra.

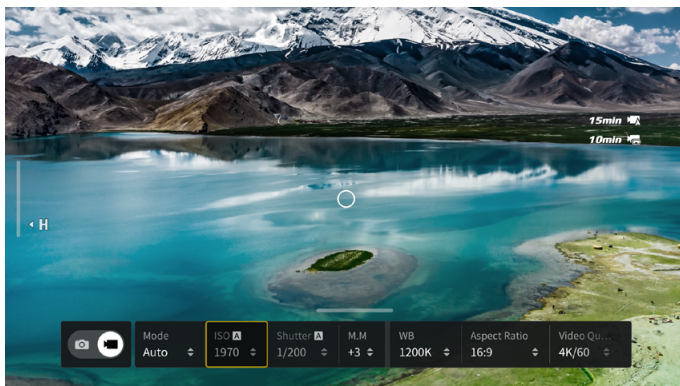

### Menu

Balayez le panneau tactile de la gauche vers la droite pour ouvrir le menu du casque.

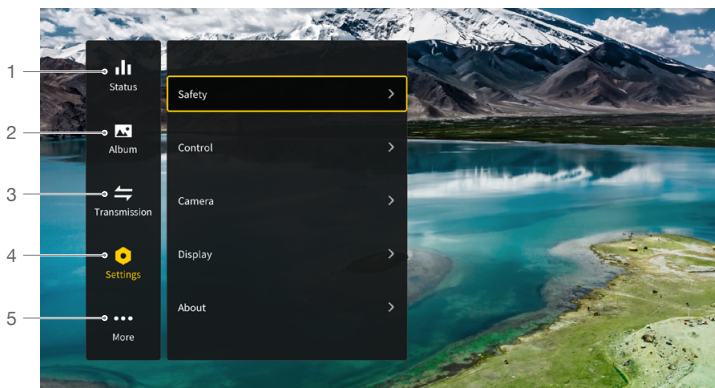

#### 1. État

Affiche le modèle d'appareil en service, ainsi que des informations détaillées sur les alertes affichées. Pour changer d'appareil, utilisez la fonction de changement dans le coin supérieur droit.

#### 2. Album

Montre les photos ou les vidéos stockées sur la microSD du casque. Sélectionnez le fichier et confirmez pour obtenir un aperçu.

### 3. Transmission

Le menu Transmission comporte un sous-menu Pilote et un sous-menu Audience.

- Les réglages de la transmission vidéo de l'appareil actuel peuvent être définis dans le sous-menu Pilote, y compris, mais sans s'y limiter, les éléments suivants :
  - a. Activez ou désactivez le mode Diffusion. Le numéro de l'appareil sera affiché lorsque le mode Diffusion est activé afin que d'autres appareils puissent trouver l'appareil et entrer dans le canal pour accéder à la vue caméra.
  - b. Réglez le mode Focus sur marche, arrêt, ou auto. Si le mode Focus est activé, le centre de l'écran sera plus clair et les bords seront flous.
  - c. Définissez le mode Canal sur automatique ou manuel. Il est recommandé de sélectionner auto afin que la transmission vidéo puisse sélectionner intelligemment le canal avec le meilleur signal.
  - d. Définissez la bande de fréquences. Seule la bande de fréquence de 5,8 GHz est prise en charge.
  - e. Définissez la bande passante de la transmission vidéo. Le nombre de canaux disponibles varie en fonction de la largeur de bande. Le canal ayant la meilleure force de signal peut être sélectionné manuellement.

Plus la bande passante est large, plus elle occupe de ressources spectrales, ce qui permet d'obtenir un taux de transmission vidéo plus élevé et une qualité d'image plus nette. Cependant, le risque d'interférences sans fil est plus élevé et la quantité d'équipements pouvant être installés est plus limitée. Pour éviter toute interférence dans un scénario multi-joueurs, sélectionnez manuellement une bande passante et un canal fixes.
- Si un appareil de transmission vidéo à proximité active le mode Diffusion, l'appareil et la force de son signal peuvent être visualisés dans le sous-menu Audience. Sélectionnez un canal pour voir la vue caméra.

### 4. Paramètres

- Sécurité
  - a. Définissez les configurations de sécurité telles que l'altitude de vol max., la distance de vol max. et l'altitude RTH. Les utilisateurs peuvent également mettre à jour le point de départ, visualiser le statut de l'IMU et du compas et les étalonner si nécessaire.
  - b. La fonction Localiser mon drone vous aide à trouver l'emplacement de l'appareil au sol, en utilisant la vidéo en cache dans le casque. Si l'appareil a encore de la batterie, activez le signal sonore de l'ESC pour aider à retrouver l'appareil grâce au son.
  - c. Les Paramètres de sécurité avancés incluent l'action en cas de perte de signal de l'appareil, l'activation ou la désactivation d'AirSense et l'arrêt d'urgence de l'hélice. L'appareil peut être configuré pour voler en stationnaire, atterrir ou retourner à son point de départ lorsqu'il perd le signal de la radiocommande. Si l'arrêt d'urgence de l'hélice est activé, les moteurs peuvent être arrêtés en plein vol à tout moment dès que l'utilisateur appuie deux fois sur le Bouton de verrou du contrôleur de mouvement ou qu'il exécute une Commande des joysticks (CSC) sur la radiocommande. Si le commutateur est désactivé, les moteurs ne peuvent être arrêtés qu'en appuyant deux fois sur le Bouton de verrou du contrôleur de mouvement ou en effectuant une commande des joysticks (CSC) en vol dans une situation d'urgence, par exemple si une collision se produit, si un moteur cale, si l'appareil fait des loopings ou si l'appareil est hors de contrôle et monte ou descend rapidement.

**Si vous arrêtez les moteurs en plein vol, l'appareil s'écrasera.**
- Contrôle
  - a. Définissez le mode de joystick et personnalisez les fonctions de certains boutons de la radiocommande dans Radiocommande. Le mode de joystick peut être réglé lors de l'utilisation du mode Manuel. Les utilisateurs peuvent également étalonner la radiocommande.
  - b. Étalonnez le contrôleur de mouvement, ou regardez son tutoriel vidéo.
  - c. Étalonnez la nacelle ou réglez la vitesse d'inclinaison de la nacelle.
  - d. Définissez l'unité, ou inversez le balayage horizontal pour le panneau tactile.
  - e. Utilisez la fonction de retournement.
  - f. Regardez le tutoriel sur le casque.

- **Caméra**
  - a. Réglez la qualité vidéo, le FOV de la caméra, l'EIS (stabilisation électronique de l'image), le quadrillage, activez ou désactivez le viseur de l'écran et formatez la carte microSD. Notez que les données ne peuvent pas être récupérées après le formatage. Utilisez avec précaution.
  - b. Dans les Paramètres avancés de la caméra, les utilisateurs peuvent définir l'appareil d'enregistrement, la couleur et l'anti-scintillement, ainsi qu'activer ou désactiver l'enregistrement automatique au décollage et les sous-titres vidéo.
  - c. Sélectionnez Réinitialiser les paramètres de la caméra pour restaurer tous les paramètres de la caméra par défaut.
- **Affichage**

Ajuste la luminosité de l'écran, le zoom et affiche ou cache le Point de départ.
- **Au sujet de**
  - a. Affichez les informations sur l'appareil, telles que le numéro de série et le firmware du casque et des appareils appairés.
  - b. Sélectionnez la langue du système.
  - c. Sélectionnez Réinitialiser tout pour réinitialiser le casque et les appareils appairés à leurs paramètres par défaut.

### 5. Plus

La fonction de projection d'écran sans fil vous permet de diffuser la vidéo en cours de lecture sur l'appareil mobile, sur l'écran du casque (le lecteur vidéo doit prendre en charge la fonction Screen Casting [projection d'écran]).

## Utilisation de la fonction Head Tracking

DJI Avata prend en charge une fonction Head Tracking, qui peut être activée en cliquant  dans le menu de raccourcis du casque.

Après avoir activé Head Tracking, l'orientation horizontale de l'appareil et l'inclinaison de la nacelle peuvent être contrôlées par des mouvements de tête. L'appareil de radiocommande ne contrôle que la trajectoire de vol de l'appareil. La nacelle ne pourra pas être contrôlée par l'appareil de radiocommande.

## Utilisation de la fonction de projection d'écran sans fil

La fonction de projection d'écran sans fil vous permet de projeter la vidéo en cours de lecture sur votre téléphone portable ou votre ordinateur, sur l'affichage du casque. Pour que cela fonctionne, le lecteur vidéo doit prendre en charge Screen Casting (Projection d'écran).

Pour utiliser cette fonction, ouvrez le menu du casque et sélectionnez Plus, puis appuyez sur Projection d'écran sans fil et suivez les instructions à l'écran.

## Casque V2 DJI FPV

Le Casque V2 DJI FPV est équipé d'un écran haute performance et prend en charge un affichage HD 810p 120 ips et une transmission audio en temps réel. En recevant le signal vidéo de l'appareil, les utilisateurs peuvent profiter d'une vue subjective de leur expérience aérienne en temps réel. Il peut également être utilisé pour lire les vidéos enregistrées par le casque et régler les paramètres de transmission, de contrôle et de caméra.

### Alimentation

Utilisez le câble d'alimentation (USB-C) du casque afin de connecter le port d'alimentation du casque à la batterie du casque.

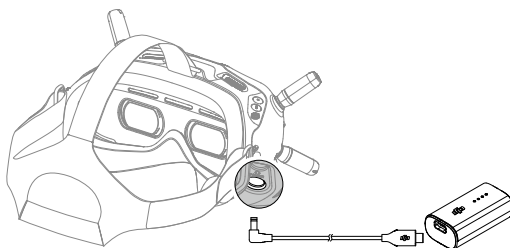

Appuyez une fois sur le bouton d'alimentation pour vérifier le niveau de charge actuel de la batterie.

Appuyez une fois, puis appuyez et maintenez enfoncé pendant deux secondes pour allumer le casque ou l'éteindre.

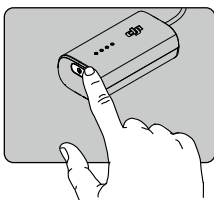

Chargez la batterie du casque si le niveau de la batterie est faible.

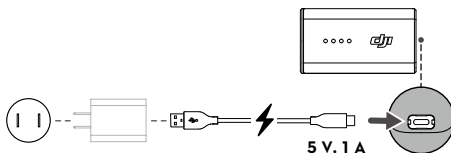

## Fonctionnement



### Bouton 5D

Basculez le bouton pour faire défiler le menu. Appuyez sur le bouton pour confirmer.

Sur l'écran d'accueil, appuyez sur le bouton pour entrer dans le menu. Basculez à gauche ou à droite pour régler la luminosité de l'écran. Basculez vers le haut ou vers le bas pour régler le volume.

Pendant la lecture de la vidéo, appuyez sur le bouton 5D pour faire une pause ou continuer, basculez le bouton 5D vers la gauche ou la droite pour ajuster la barre de progression et basculez vers le haut ou le bas pour ajuster le volume.



### Bouton d'obturateur/d'enregistrement

Appuyez une fois sur ce bouton pour prendre une photo ou pour démarrer/arrêter l'enregistrement. Appuyez et maintenez pour changer entre les modes photo et vidéo.



### Bouton de retour

Appuyez pour revenir au menu précédent ou pour quitter le mode actuel.



### Boutons d'ajustement du canal

Appuyez sur les boutons fléchés pour changer de canal (seulement disponible en mode canal manuel).

### Affichage du canal

Affiche le canal actuel du casque (affiche A lorsqu'il est en mode canal automatique).

## Écran d'accueil

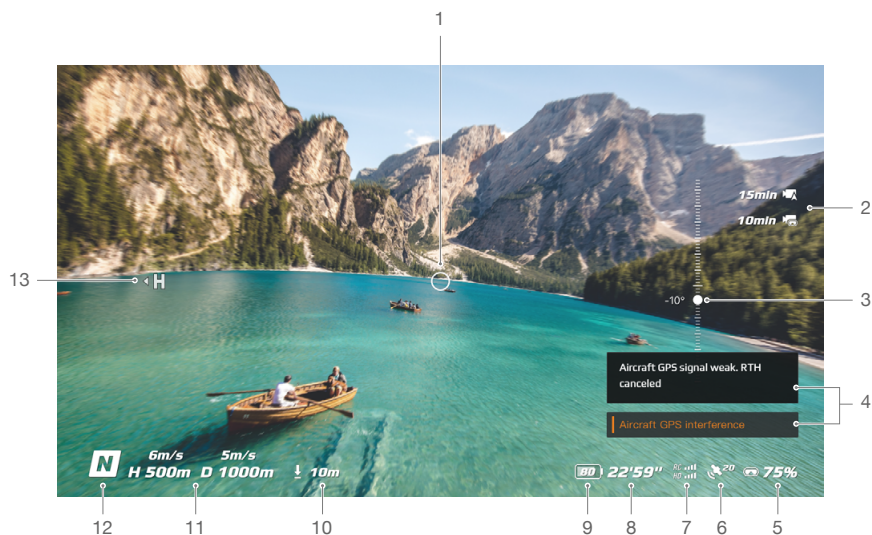

### 1. Indicateur de direction du vol

Quand le Contrôleur de mouvements est immobile, il indique le point central de l'écran. Quand le Contrôleur de mouvements est déplacé, il indique le changement d'orientation de l'appareil ou l'inclinaison de la nacelle.

### 2. Informations de stockage

Affiche la capacité restante de l'appareil et du casque. Une icône clignotante apparaîtra lors de l'enregistrement.

### 3. Glissière pour nacelle

Affiche l'angle d'inclinaison de la nacelle lorsque la molette ou le curseur de nacelle est basculé.

### 4. Invites

Affiche des notifications et des informations, par exemple lorsqu'un nouveau mode est appliqué ou que le niveau de batterie est faible.

### 5. Niveau de batterie du casque

Affiche le niveau de la batterie du casque. Le casque émet un signal sonore lorsque le niveau de la batterie est trop faible.

### 6. Statut GNSS

Affiche la force du signal GNSS actuelle.

### 7. Appareil de radiocommande et force du signal de la liaison vidéo descendante

Affiche la puissance du signal de la radiocommande entre l'appareil et la radiocommande et la force du signal de la liaison vidéo descendante entre l'appareil et le casque.

### 8. Temps de vol restant

Affiche le temps de vol restant de l'appareil après le démarrage des moteurs.

### 9. Niveau de batterie de l'appareil

Indique le niveau de batterie actuel de la Batterie de Vol Intelligente sur l'appareil.

### 10. Distance au sol

Affiche les informations sur l'altitude actuelle de l'appareil depuis le sol lorsque l'appareil se trouve à moins de 10 m au-dessus du sol.

### 11. Télémétrie de vol

Affiche la distance horizontale (D) et la vitesse ainsi que la distance verticale (H) et la vitesse entre l'appareil et le point de départ.

### 12. Modes de vol

Affiche le mode de vol actuel.

### 13. Point de départ

Affiche l'emplacement du point de départ.



- Le casque affiche l'économiseur d'écran si il n'est pas utilisé pendant une période prolongée ou si il est déconnecté de l'appareil. Appuyez sur n'importe quel bouton du casque ou ré-apparez-les à l'appareil pour rétablir l'affichage de la transmission vidéo.
  - Si les appareils ne sont pas utilisés pendant une période prolongée, la recherche du signal GNSS peut prendre plus de temps que d'habitude. Si le signal n'est pas obstrué, il faut environ 20 secondes pour rechercher le signal GNSS lors de la mise en marche et de l'arrêt dans un court laps de temps.
-



- Si vous choisissez d'enregistrer à la fois avec l'appareil et le casque, les informations de stockage de l'appareil et du casque seront affichées sur l'écran d'accueil. Si vous choisissez d'enregistrer uniquement avec l'appareil ou le casque, seules les informations de stockage de l'appareil correspondant seront affichées.

## Menu

Appuyez sur le bouton 5D du casque pour entrer dans la barre de menu.

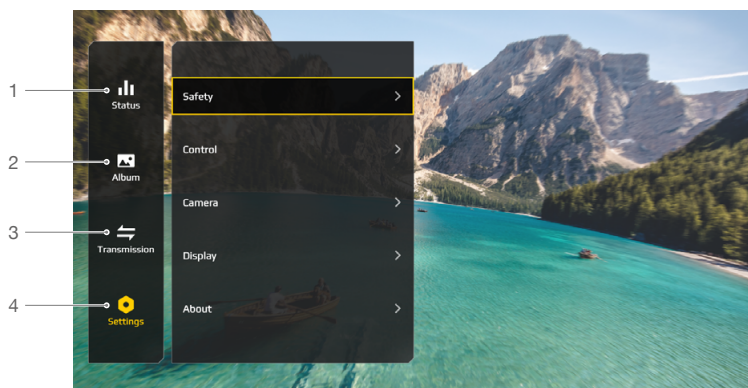

### 1. État

Affiche des informations détaillées pour les messages d'avertissement sur l'état actuel.

### 2. Album

Montre les photos ou les vidéos stockées sur la microSD du casque. Sélectionnez le fichier et confirmez pour obtenir un aperçu.

### 3. Transmission

Le menu Transmission comporte un sous-menu Pilote et un sous-menu Audience.

- Le mode de transmission vidéo de l'appareil actuel peut être défini dans le sous-menu Pilote, y compris, mais sans s'y limiter, les éléments suivants :
  - a. Activez ou désactivez le mode Diffusion. Le numéro de l'appareil sera affiché lorsque le mode Diffusion est activé afin que d'autres appareils puissent trouver l'appareil et entrer dans le canal pour accéder à la vue caméra.
  - b. Réglez le mode Focus sur marche, arrêt, ou auto. Si le mode Focus est activé, le centre de l'écran sera plus clair et les bords seront flous.
  - c. Définissez le mode Canal sur automatique ou manuel. Il est recommandé de sélectionner auto afin que la transmission vidéo puisse sélectionner intelligemment le canal avec le meilleur signal.
  - d. Définissez la bande de fréquences. Seule la bande de fréquence de 5,8 GHz est prise en charge.
  - e. Définissez la bande passante de la transmission vidéo. Le nombre de canaux disponibles varie en fonction de la largeur de bande. Le canal ayant la meilleure force de signal peut être sélectionné manuellement.

Plus la bande passante est large, plus elle occupe de ressources spectrales, ce qui permet d'obtenir un taux de transmission vidéo plus élevé et une qualité d'image plus nette. Cependant, le risque d'interférences sans fil est plus élevé et la quantité d'équipements pouvant être installés est plus limitée. Pour éviter toute interférence dans un scénario multi-joueurs, sélectionnez manuellement une bande passante et un canal fixes.

- Si un appareil de transmission vidéo à proximité active le mode Diffusion, l'appareil et la force de son signal peuvent être visualisés dans le sous-menu Audience. Sélectionnez un canal pour voir la vue caméra.

#### 4. Paramètres

- Sécurité
  - a. Définissez les configurations de sécurité telles que l'altitude de vol max., la distance de vol max. et l'altitude RTH. Les utilisateurs peuvent également mettre à jour le point de départ, visualiser le statut de l'IMU et du compas et les étalonner si nécessaire.
  - b. La fonction Localiser mon drone vous aide à trouver l'emplacement de l'appareil au sol, en utilisant la vidéo en cache dans le casque.
  - c. Les Paramètres de sécurité avancés incluent l'action en cas de perte de signal de l'appareil, l'activation ou la désactivation d'AirSense et l'arrêt d'urgence de l'hélice. L'appareil peut être configuré pour voler en stationnaire, atterrir ou retourner à son point de départ lorsqu'il perd le signal des appareils de radiocommande. Si l'arrêt d'urgence de l'hélice est activé, les moteurs peuvent être arrêtés en plein vol à tout moment dès que l'utilisateur appuie deux fois sur le Bouton de verrou du contrôleur de mouvement ou qu'il exécute une Commande des joysticks (CSC) sur la radiocommande. Si le commutateur est désactivé, les moteurs ne peuvent être arrêtés qu'en appuyant deux fois sur le Bouton de verrou du contrôleur de mouvement ou en effectuant une commande des joysticks (CSC) en vol dans une situation d'urgence, par exemple si une collision se produit, si un moteur cale, si l'appareil fait des loopings ou si l'appareil est hors de contrôle et monte ou descend rapidement.

**Si vous arrêtez les moteurs en plein vol, l'appareil s'écrasera.**

- Contrôle  
Définissez les paramètres de la radiocommande ou du contrôleur de mouvement. Étalonnez la nacelle ou ajustez les paramètres de l'appareil tels que la vitesse d'inclinaison de la nacelle.
- Caméra
  - a. Les paramètres de la caméra tels que l'ISO, l'obturateur, l'EV et le WB peuvent être réglés. De plus, le mode Caméra peut être réglé sur automatique ou manuel.
  - b. Réglez la qualité vidéo, le FOV de la caméra, l'EIS (stabilisation électronique de l'image), le quadrillage, activez ou désactivez le viseur de l'écran et formatez la carte microSD. Notez que les données ne peuvent pas être récupérées après le formatage. Utilisez avec précaution.
  - c. Dans les Paramètres avancés de la caméra, les utilisateurs peuvent définir l'appareil d'enregistrement, la couleur et l'anti-scintillement, ainsi qu'activer ou désactiver l'enregistrement automatique au décollage et les sous-titres vidéo.
  - d. Sélectionnez Réinitialiser les paramètres de la caméra pour restaurer tous les paramètres par défaut.
- Affichage  
Ajuste la luminosité de l'écran, le zoom et affiche ou cache le Point de départ.
- Au sujet de
  - a. Affichez les informations sur l'appareil, telles que le numéro de série et le firmware du casque et des appareils appariés.
  - b. Sélectionnez la langue du système.
  - c. Sélectionnez Réinitialiser tout pour réinitialiser le casque et les appareils appariés à leurs paramètres par défaut.
  - d. Changez de modèle d'appareil.

# Radiocommandes

## Contrôleur de mouvements DJI

Lorsqu'utilisé avec le casque, le Contrôleur de mouvements DJI procure une expérience de vol immersive et intuitive, permettant aux utilisateurs de contrôler facilement l'appareil en utilisant les mouvements de leur main. Le Contrôleur de mouvements DJI intègre la technologie de transmission O3+ de DJI, qui offre une portée de transmission max. de 10 km (6 mi). Le Contrôleur de mouvements fonctionne avec les fréquences 2,4 GHz et 5,8 GHz. Il sélectionne automatiquement le meilleur canal de transmission.

### Fonctionnement

#### Allumer / Éteindre

Appuyez une fois sur le bouton d'alimentation pour vérifier le niveau de charge actuel de la batterie. Si le niveau de batterie est trop faible, rechargez-la avant utilisation.

Appuyez une fois, puis appuyez et maintenez le bouton enfoncé pendant deux secondes pour allumer ou éteindre le Contrôleur de mouvements.

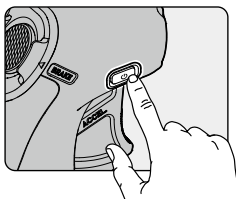

#### Recharge de la batterie

Utilisez un câble USB-C pour connecter le chargeur au port USB-C du Contrôleur de mouvements.

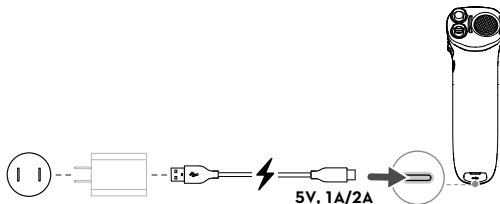

• Les chargeurs USB Power Delivery ne sont pas pris en charge.

### Contrôle de la caméra



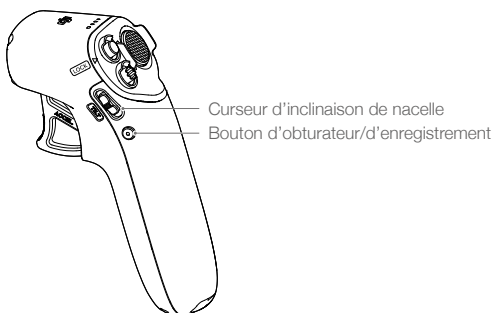

1. Bouton d'obturateur/enregistrement : Appuyez une fois pour prendre une photo ou pour démarrer ou arrêter l'enregistrement. Appuyez et maintenez pour changer entre les modes photo et vidéo.
2. Curseur d'inclinaison de nacelle : Poussez vers le haut et le bas pour ajuster l'inclinaison de la nacelle (uniquement disponible avant le décollage, pendant RTH, ou à l'atterrissage).

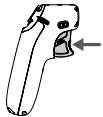
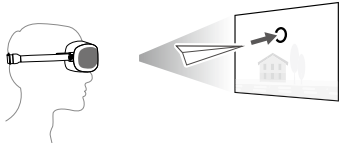

## Contrôle de l'appareil

Le Contrôleur de mouvements comprend deux modes : modes Normal et Sport. Le mode Normal est sélectionné par défaut.

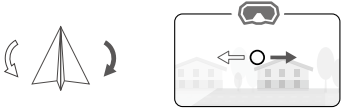
- ☀️ Il est recommandé de regarder le tutoriel vidéo dans le casque avant la première utilisation. Allez dans Paramètres > Contrôle > Contrôleur de mouvements > Contrôle du vol > Premier tutoriel de vol.
- Avant la première utilisation, exercez-vous au pilotage avec le Contrôleur de mouvements grâce à DJI Virtual Flight.

Contrôleur de mouvements	Appareil et écran du casque	Remarques
		<p>Appuyez sur l'accélérateur pour voler en direction du cercle dans le casque.</p> <p>Appliquez plus de pression pour accélérer. Relâchez pour arrêter et voler en stationnaire.</p>
		<p>L'orientation de l'appareil peut aussi être contrôlée en inclinant le Contrôleur de mouvements vers la gauche et la droite.</p> <p>Inclinez vers la gauche pour faire tourner l'appareil dans le sens anti-horaire et vers la droite pour le faire tourner dans le sens horaire. L'appareil vole en stationnaire si le Contrôleur de mouvements est fixé verticalement.</p> <p>L'angle d'inclinaison correspond à la vitesse angulaire de la rotation de l'appareil. Plus l'angle d'inclinaison du Contrôleur de mouvements est important, plus l'appareil tourne.</p> <p>Le cercle dans le casque se déplace de gauche à droite et la transmission vidéo change en fonction.</p>
		<p>Inclinez le Contrôleur de mouvements vers le haut et le bas pour contrôler l'inclinaison de la nacelle.</p> <p>L'inclinaison de la nacelle change selon l'inclinaison du Contrôleur de mouvements et correspond toujours à l'orientation du Contrôleur de mouvements.</p> <p>Le cercle dans le casque se déplace de haut en bas et la transmission vidéo change en conséquence.</p>

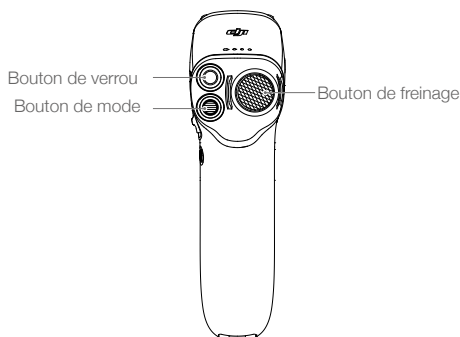
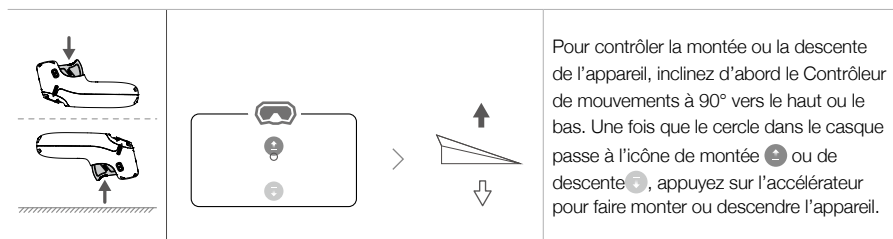

### Bouton de verrou

Appuyez deux fois pour démarrer les moteurs de l'appareil.

Appuyez et maintenez pour que l'appareil décolle automatiquement, s'élève à environ 1,2 mètre et vole en stationnaire.

Appuyez et maintenez appuyé pendant le vol stationnaire de l'appareil pour que ce dernier atterrisse automatiquement et que les moteurs s'arrêtent.

Appuyez une fois pour annuler la fonction RTH en cas de batterie faible lorsque le compte à rebours apparaît dans le casque.



• L'atterrissage en cas de niveau critique de batterie ne peut être annulé.

### Bouton de freinage

Appuyez une fois pour faire freiner l'appareil et effectuer un vol stationnaire. Appuyez de nouveau pour déverrouiller l'attitude.

Si l'appareil effectue un RTH ou un atterrissage automatique, appuyez une fois pour en sortir.

Maintenez le bouton de freinage enfoncé jusqu'à ce que le Contrôleur de mouvements émette un bip sonore indiquant le lancement du RTH. Appuyez de nouveau sur ce bouton pour annuler la procédure RTH et reprendre le contrôle de l'appareil.

### Bouton de mode

Appuyez une fois pour basculer entre les modes Normal et Sport. Le mode actuel est affiché dans le casque.

## Alertes du Contrôleur de mouvements

Le Contrôleur de mouvements émet une alerte pendant la procédure RTH. Cette alerte ne peut pas être annulée. Le Contrôleur de mouvements émet une alerte lorsque le niveau de batterie est compris entre 6 et 15 %. Vous pouvez annuler l'alerte de batterie faible en appuyant sur le bouton d'alimentation. Une alerte de niveau critique de la batterie retentit lorsque le niveau de la batterie est inférieur à 5 % et ne peut pas être annulée.

## Zone de transmission optimale

Le signal entre l'appareil et le contrôleur de mouvements est optimal lorsque la position du contrôleur de mouvements par rapport à l'appareil est comme illustrée ci-dessous.

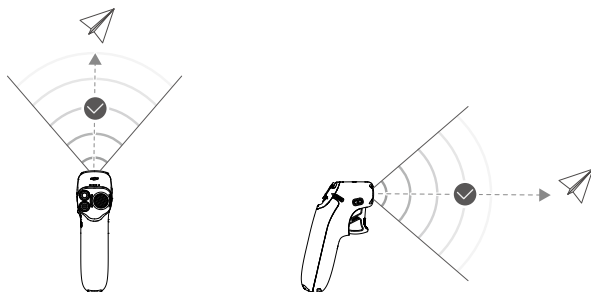

Zone de transmission optimale



- N'utilisez PAS d'autres appareils sans fil sur la même fréquence afin d'éviter toute interférence avec le Contrôleur de mouvements.
- 

## Étalonnage du Contrôleur de mouvements

Le compas, l'IMU et l'accélérateur du Contrôleur de mouvements peuvent être étalonnés. Étalonnez immédiatement un module lorsque cela vous est demandé.

Sur le casque apparié, allez dans Paramètres > Contrôle > Contrôleur de mouvements > Étalonnage du Contrôleur de mouvements. Sélectionnez le module et suivez les instructions pour terminer l'étalonnage.



- N'étalonnez PAS votre compas dans des endroits soumis à de fortes interférences magnétiques, comme à proximité d'aimants, de parkings ou de sites de construction avec des structures souterraines en béton armé.
  - NE transportez PAS de matériaux ferromagnétiques, comme des téléphones portables pendant l'étalonnage.
-

## Radiocommande V2 DJI FPV

La radiocommande V2 DJI FPV intègre la technologie de transmission O3+ de DJI, qui offre une portée de transmission maximale de 10 km. Les boutons contrôlent l'appareil et la caméra avec aisance tandis que les joysticks détachables permettent de ranger la radiocommande facilement.

### Fonctionnement

#### Allumer / Éteindre

Appuyez une fois sur le bouton d'alimentation pour vérifier le niveau de charge actuel de la batterie. Si le niveau de batterie est trop faible, rechargez-la avant utilisation.

Appuyez une fois, puis appuyez et maintenez le bouton enfoncé pendant deux secondes pour allumer ou éteindre la radiocommande.

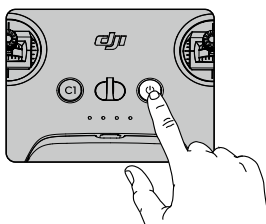

#### Recharge de la batterie

Utilisez un câble USB-C pour connecter le chargeur USB au port USB-C de la radiocommande.

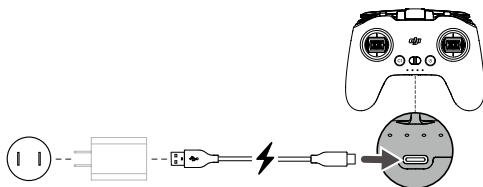

#### Contrôle de la caméra

1. Bouton d'obturateur/enregistrement : Appuyez une fois pour prendre une photo ou pour démarrer ou arrêter l'enregistrement. Appuyez et maintenez pour changer entre les modes photo et vidéo.
2. Molette de nacelle : Contrôler l'inclinaison verticale de la nacelle.

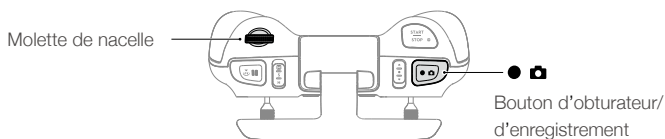

## Contrôle de l'appareil

Les joysticks peuvent être utilisés en Mode 1, Mode 2 ou Mode 3, comme indiqué ci-dessous.

### Mode 1

#### Joystick gauche

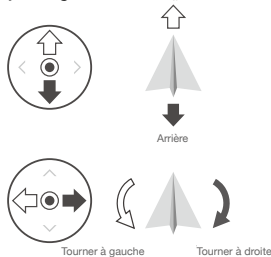

#### Joystick droit

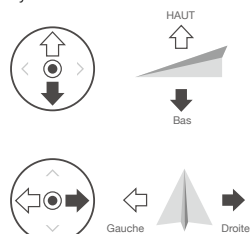

### Mode 2

#### Joystick gauche

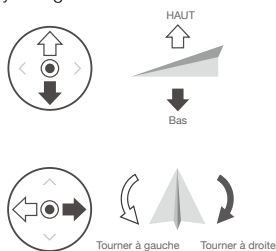

#### Joystick droit

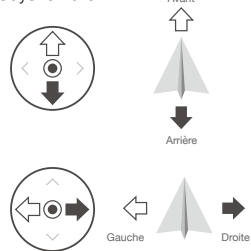

### Mode 3

#### Joystick gauche

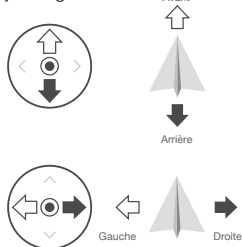



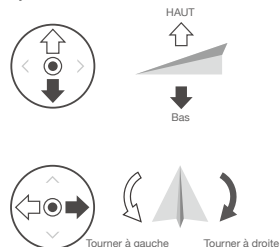



#### Joystick droit

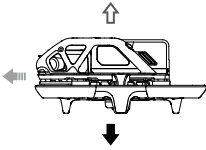

Le mode de contrôle par défaut de la radiocommande est le Mode 2. Dans ce manuel, le Mode 2 est utilisé comme exemple pour illustrer l'utilisation des joysticks.

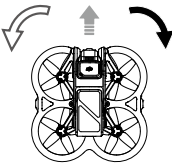

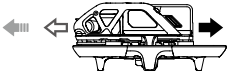
- Position neutre/centrale des joysticks : Les joysticks sont en position centrale.
- Déplacement des joysticks : Poussez le joystick loin du centre ou poussez le joystick d'accélération loin de la position la plus basse lorsque vous utilisez le mode Manuel.

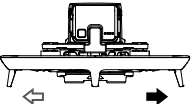
Radiocommande (Mode 2)	Appareil (← Indique la direction du nez)	Remarques
		<p>Joystick d'accélération : le fait de déplacer le joystick gauche vers le haut ou vers le bas modifie l'altitude de l'appareil.</p> <p>Déplacez le joystick vers le haut pour faire monter l'appareil et vers le bas pour le faire descendre.</p> <p>Poussez le joystick délicatement afin d'éviter tout changement d'altitude brutal ou inattendu.</p> <p><b>Mode Normal/Sport</b></p> <p>L'appareil vole en stationnaire si le joystick est centré. Utilisez le joystick gauche pour décoller lorsque les moteurs tournent au ralenti. Plus vous éloignez le joystick de la position centrale, plus l'appareil change d'altitude rapidement.</p> <p><b>Mode Manuel</b></p> <p>Le joystick d'accélération n'a pas de centre. Avant de voler, réglez le joystick d'accélération pour éviter qu'il ne revienne au centre.</p>
		<p>Joystick de lacet : le fait de déplacer le joystick gauche vers la gauche ou vers la droite contrôle l'orientation de l'appareil.</p> <p>Poussez le joystick vers la gauche pour faire tourner l'appareil dans le sens anti-horaire et vers la droite pour le faire tourner dans le sens horaire. L'appareil vole en stationnaire si le joystick est centré.</p> <p>Plus vous éloignez le joystick de la position centrale, plus l'appareil pivote rapidement.</p>
		<p>Joystick d'inclinaison : le fait de déplacer le joystick droit vers le haut et vers le bas modifie l'inclinaison verticale de l'appareil.</p> <p>Poussez le joystick vers le haut pour voler vers l'avant et poussez-le vers le bas pour voler vers l'arrière. L'appareil vole en stationnaire si le joystick est centré.</p> <p>Plus vous éloignez le joystick de la position centrale, plus l'appareil se déplace rapidement.</p>
		<p>Joystick de roulis : le fait de déplacer le joystick droit vers la gauche ou la droite modifie le roulis de l'appareil.</p> <p>Poussez vers la gauche pour voler vers la gauche et vers la droite pour voler vers la droite. L'appareil vole en stationnaire si le joystick est centré.</p> <p>Plus vous éloignez le joystick de la position centrale, plus l'appareil se déplace rapidement.</p>

## Bouton de mode de vol

Mettez le bouton sur la position souhaitée pour sélectionner le mode de vol correspondant.

Position	Mode de vol
M	Mode Manuel
S	Mode Sport
N	Mode Normal

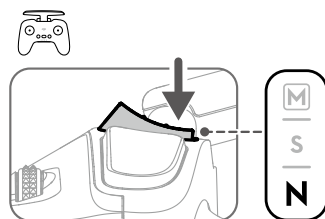

Le mode Manuel est désactivé par défaut. Assurez-vous que le commutateur est bien réglé sur le mode Manuel dans le casque avant de passer en mode Manuel. L'appareil restera en mode Normal ou Sport si le commutateur n'est pas réglé sur le mode Manuel dans le casque. Allez dans Paramètres > Contrôle > Radiocommande > Personnalisation des boutons et réglez le mode Personnalisé sur le mode Manuel.

Avant d'utiliser le mode Manuel, il est recommandé de serrer la vis F2 à l'arrière du joystick d'accélération afin que celui-ci ne revienne pas au centre et d'ajuster la vis F1 pour s'assurer que la résistance du joystick est adaptée.



- En mode Manuel, l'appareil ne dispose pas de fonctions d'assistance au vol telles que la stabilisation automatique. Avant d'utiliser le mode Manuel, entraînez-vous à voler en mode Manuel à l'aide de DJI Virtual Flight afin de vous assurer que vous pouvez voler en toute sécurité.
- Ne réglez le joystick d'accélération qu'avant le décollage de l'appareil. NE l'ajustez PAS pendant le vol.

## Bouton de mise sous/hors tension (Start/Stop)

Lorsque vous utilisez le mode Manuel, appuyez deux fois sur la touche pour démarrer ou arrêter le moteur.

Lorsque vous utilisez le mode Normal ou Sport, appuyez une fois pour annuler la fonction RTH en cas de batterie faible lorsque le compte à rebours apparaît dans le casque.

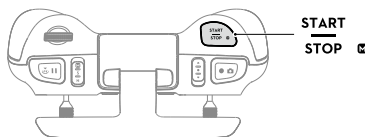

## Mise en pause du vol/Bouton RTH

Appuyez une fois pour faire freiner l'appareil et effectuer un vol stationnaire. Assurez-vous que le joystick d'inclinaison et le joystick de roulis reviennent au centre et poussez le joystick d'accélération pour reprendre le contrôle du vol. Si l'appareil effectue un RTH ou un atterrissage automatique, appuyez une fois pour en sortir.

Lorsque l'appareil est en mode Manuel, appuyez sur le bouton pour que l'appareil freine et se mette en vol stationnaire. L'attitude de l'appareil revient à l'horizontale et le mode de vol passe automatiquement en mode Normal.

Maintenez le bouton RTH enfoncé jusqu'à ce que la radiocommande émette un bip sonore indiquant le lancement du RTH. Appuyez de nouveau sur ce bouton pour annuler la procédure RTH et reprendre le contrôle de l'appareil. Reportez-vous à la section Return-to-Home (RTH - Retour au point de départ) pour en savoir plus sur la procédure RTH.

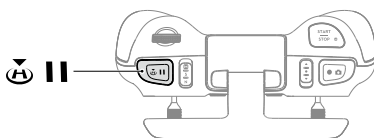

### Boutons personnalisables

Les fonctions des boutons personnalisables peuvent être réglées sur les paramètres de la radiocommande dans le casque, notamment le bouton C1, le commutateur C2 et le mode personnalisé.

Le bouton C1 et le commutateur C2 peuvent être utilisés comme raccourcis pour des fonctions telles que la montée, la descente ou le recentrage de la nacelle, le retournement de l'appareil ou l'activation ou la désactivation du bip sonore de l'ESC.

Le mode personnalisé peut être réglé en mode Manuel ou Sport.

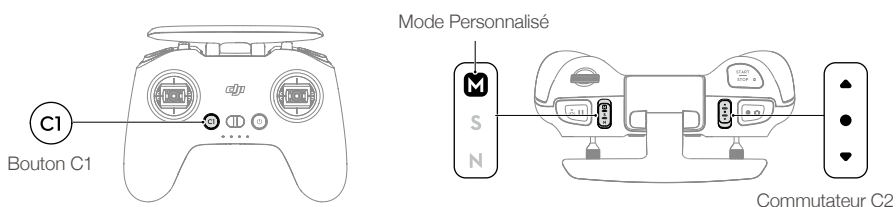

### Alertes de la radiocommande

La radiocommande émet une alerte pendant la procédure RTH. Cette alerte ne peut pas être annulée. La radiocommande émet une alerte lorsque le niveau de batterie est compris entre 6 et 15 %. Vous pouvez annuler l'alerte de batterie faible en appuyant sur le bouton d'alimentation. Une alerte de niveau critique de la batterie retentit lorsque le niveau de la batterie est inférieur à 5 % et ne peut pas être annulée.

### Zone de transmission optimale

Le signal entre l'appareil et la radiocommande est optimal lorsque la position des antennes par rapport à l'appareil est comme illustrée ci-dessous.

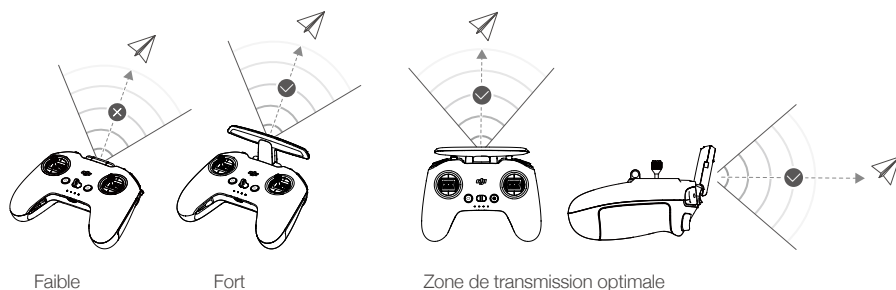

- N'utilisez PAS d'autres appareils sans fil sur la même fréquence afin d'éviter toute interférence avec la radiocommande.

## Ajustement du joystick

Lorsque vous utilisez le mode Manuel, réglez le joystick d'accélération en fonction de votre mode de joystick pour une meilleure expérience d'utilisation.

1. Retournez la radiocommande et soulevez la poignée arrière en caoutchouc de la rainure intérieure.

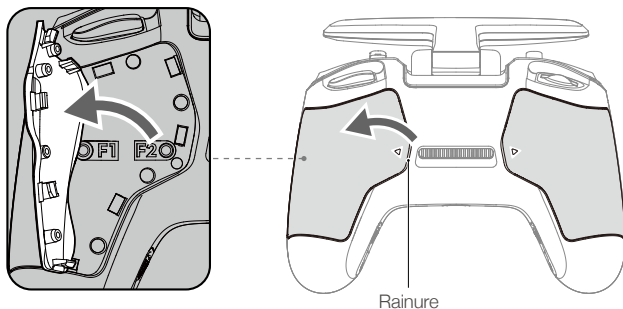

2. Les vis sous la poignée permettent de régler le joystick correspondant à l'avant de la radiocommande. Utilisez une clé hexagonale H1,5 pour ajuster la résistance du joystick et recentrer le joystick verticalement. La résistance de contrôle augmente lorsque la vis F1 est serrée et la résistance de contrôle diminue lorsque la vis F1 est desserrée. Le recentrage est désactivé lorsque la vis F2 est serrée et le recentrage est activé lorsque la vis F2 est desserrée.

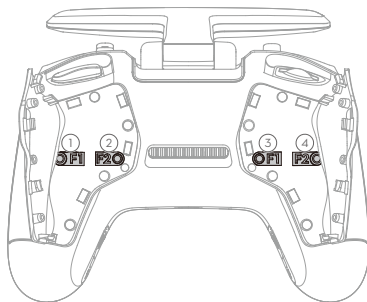

- |  |  |
|--|--|
| ① Vis F1 de réglage de la résistance du joystick droit (verticale) | ③ Vis F1 de réglage de la résistance du joystick gauche (vertical) |
| ② Vis F2 de réglage du recentrage du joystick droit (vertical)     | ④ Vis F2 de réglage du recentrage du joystick gauche (vertical)    |

3. Fixez à nouveau la poignée en caoutchouc une fois le réglage terminé.

# Application DJI Fly

Connectez le casque à l'appareil mobile, lancez l'application DJI Fly et entrez dans l'écran d'accueil. Appuyez sur GO FLY pour afficher la transmission vidéo, ce qui vous permet de partager la vue caméra FPV.



## Fly Spots

Consultez ou partagez des lieux de vol et de prise de vue proches, apprenez-en davantage sur les zones GEO et affichez un aperçu des photos aériennes prises sur différents sites par d'autres utilisateurs.

## Académie

Appuyez sur l'icône dans le coin supérieur droit pour entrer dans Académie et consulter des tutoriels sur les produits, des astuces de vol, des informations sur la sécurité en vol et de la documentation.

## SkyPixel

Entrez dans SkyPixel pour voir les photos et vidéos partagées par les utilisateurs.

## Profil

Affichez vos informations de compte, les enregistrements de vol, le forum DJI, la boutique en ligne, la fonction Localiser mon drone et d'autres paramètres.



- Certains pays et régions exigent que la localisation de l'appareil en vol soit communiquée en temps réel. Par conséquent, il est nécessaire de connecter le casque à l'appareil mobile et de lancer l'application DJI Fly. Veillez à consulter et à respecter les réglementations locales.



- Assurez-vous que votre appareil mobile est entièrement chargé avant de lancer l'application DJI Fly.
- Les données cellulaires mobiles sont nécessaires lors de l'utilisation de l'application DJI Fly. Contactez votre fournisseur de données sans fil pour en savoir plus sur les coûts de votre consommation de données.
- Si vous utilisez un téléphone portable comme appareil d'affichage, N'acceptez AUCUN appel téléphonique et n'utilisez pas les fonctions SMS pendant le vol.
- Lisez attentivement tous les conseils de sécurité, les messages d'avertissement et les clauses d'exclusion de responsabilité. Familiarisez-vous avec les réglementations locales en matière de vol. Vous êtes seul responsable de connaître les réglementations en vigueur et de respecter les consignes de vol associées.
- Si vous n'avez jamais utilisé l'appareil ou si vous n'avez pas assez d'expérience pour utiliser l'appareil en toute confiance, vous pouvez perfectionner vos techniques de vol dans le tutoriel de l'application.
- L'application a été conçue pour vous assister dans vos opérations. Utilisez votre propre jugement et NE vous fiez PAS à l'application pour contrôler l'appareil. L'utilisation de l'application est soumise aux Conditions d'utilisation de l'application DJI Fly et à la Politique de confidentialité de DJI. Lisez attentivement ces documents dans l'application.

# Vol

Une fois les préparatifs d'avant le vol terminés, nous vous conseillons de perfectionner vos techniques de vol et de pratiquer le fly-safe. Veillez à ce que tous les vols soient réalisés dans une zone dégagée. La hauteur de vol est limitée à 500 m. NE dépassez PAS cette limite. Respectez strictement toutes les lois et réglementations locales lorsque vous pilotez l'appareil. Assurez-vous de lire les Consignes de sécurité de DJI Avata pour comprendre les avis de sécurité avant de piloter.

## Exigences relatives à l'environnement de vol

1. N'opérez pas l'appareil par mauvais temps, notamment en cas de vent violent (plus de 10,7 m/s), de neige, de pluie et de brouillard.
2. Faites uniquement voler l'appareil dans des espaces dégagés. La présence de grands édifices et de structures en acier peut affecter la précision du compas intégré et du système GNSS. Il est recommandé de garder l'appareil à au moins 5 m des structures.
3. Évitez les obstacles, les foules, les arbres et les plans d'eau (la hauteur recommandée est d'au moins 3 m au-dessus de l'eau).
4. Minimisez les interférences en évitant les zones à haut niveau d'électromagnétisme, comme les emplacements situés près des lignes à haute tension, des postes de distribution, des sous-stations électriques et des tours de radiodiffusion.
5. Les performances de l'appareil et de sa batterie sont limitées en cas de vol à haute altitude. Volez avec prudence en cas de vol à 5 000 m (16 404 pi) ou plus au-dessus du niveau de la mer.
6. L'appareil ne peut pas utiliser le GNSS dans les zones polaires. Utilisez plutôt le système optique.
7. NE faites PAS décoller l'appareil à partir d'objets en mouvement tels que des voitures et des bateaux.
8. Par vent fort, la vitesse verticale de l'appareil peut être limitée. En ajustant le nez de l'appareil pour voler sous le vent, on peut réduire la perte de puissance pour obtenir une vitesse verticale supérieure.
9. Lorsque l'appareil tourne à grande vitesse ou freine latéralement de manière soudaine dans un environnement de vent fort, l'attitude peut devenir instable. Veuillez piloter avec précaution.

## Restrictions de vol

### Système GEO (Geospatial Environment Online)

Le système GEO (Geospatial Environment Online) de DJI est un système d'information mondial qui fournit des informations en temps réel sur la sécurité en vol et les mises à jour des restrictions. Il empêche les UAV (Unmanned Aerial Vehicles, UAV) de voler dans les espaces aériens restreints. Dans des circonstances exceptionnelles, les zones restreintes peuvent être déverrouillées pour y permettre les vols. Avant cela, les utilisateurs doivent soumettre une demande de déverrouillage basée sur le niveau de restriction de la zone de vol. Le système GEO peut ne pas être entièrement conforme aux lois et réglementations locales. Les utilisateurs sont responsables de leur propre sécurité en vol et doivent consulter les autorités locales sur les exigences légales et réglementaires pertinentes avant de demander à déverrouiller un vol dans une zone restreinte. Pour plus d'informations sur le système GEO, rendez-vous sur <https://www.dji.com/flysafe>.

### Limites de vol

Pour des raisons de sécurité, les limitations de vol sont activées par défaut pour permettre aux opérateurs d'utiliser cet appareil en toute sécurité. Des limites d'altitude et de distance de vol peuvent être définies. Les limites d'altitude et de distance et les zones GEO sont combinées pour gérer le vol en toute sécurité lorsque l'appareil capte un signal GNSS. Seule l'altitude peut être limitée lorsqu'aucun GNSS n'est disponible.

### Limites d'altitude et de distance en vol

La fonction Altitude en vol maximale restreint l'altitude de vol de l'appareil tandis que la Distance de vol maximale limite le rayon de vol d'un appareil autour du point de départ. Ces limites peuvent être définies à l'aide du casque pour améliorer la sécurité en vol.

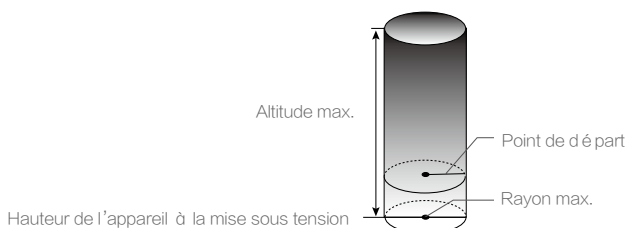

Le point de départ n'est pas mis à jour manuellement pendant le vol

### Signal GNSS fort

	Restriction	Casque
Altitude max.	L'altitude de l'appareil ne peut dépasser la valeur spécifique définie dans le casque.	Invite : Altitude de vol max. atteinte.
Rayon max.	La distance en ligne droite entre l'appareil et le point de départ ne peut pas dépasser la distance de vol max. définie dans le casque.	Invite : Distance de vol max. atteinte.

### Signal GNSS faible

	Restriction	Casque
Altitude max.	<p>La hauteur est limitée à 50 m du point de décollage si l'éclairage est suffisant.</p> <p>La hauteur est limitée à 3 m au-dessus du sol si l'éclairage n'est pas suffisant et si le système de détection infrarouge est en fonctionnement.</p> <p>La hauteur est limitée à 50 m du point de décollage si l'éclairage n'est pas suffisant et si le système de détection infrarouge ne fonctionne pas.</p>	Invite : Altitude de vol max. atteinte.
Rayon max.	Aucune limite	



- Si le signal GNSS devient faible pendant le vol, aucune limite d'altitude n'est définie dans la mesure où l'affichage du signal GNSS était blanc ou jaune au moment où l'appareil a été mis sous tension.
- Si l'appareil atteint une des limites, les utilisateurs pourront toujours le contrôler mais ne pourront pas le piloter au-delà de cette limite. Si l'appareil vole en dehors du rayon maximum, il reviendra automatiquement à portée quand le signal GNSS sera fort.
- Pour des raisons de sécurité, ne volez pas à proximité d'aéroports, d'autoroutes, de gares ferroviaires, de lignes de chemin de fer, de centres-villes et d'autres zones sensibles. Ne pilotez l'appareil que si vous le conservez dans votre ligne de mire.

### Zones GEO

Le système GEO de DJI désigne des zones de vol sûres, fournit des niveaux de risque et des consignes de sécurité pour les vols individuels et des informations sur les espaces aériens restreints. Tous les zones de vol restreint sont désignées comme zones GEO et sont divisées en zones restreintes, zones soumises à autorisation, zones d'avertissement, zones d'avertissement augmentées et zones à altitude limitée. Les utilisateurs peuvent visualiser ces informations en temps réel dans l'application DJI Fly. Les zones GEO sont des zones de vol spécifiques, comprenant, sans s'y limiter, les aéroports, les lieux de grands événements, les endroits où des urgences publiques se sont produites (comme les feux de forêt), les centrales nucléaires, les prisons, les propriétés gouvernementales et les installations militaires. Par défaut, le système GEO limite les vols et les décollages dans les zones qui pourraient provoquer des risques de sécurité ou de sûreté. Une carte des zones GEO est disponible, donnant des informations exhaustives sur les zones GEO dans le monde, sur le site officiel de DJI : <https://www.dji.com/flysafe/geo-map>.

## Liste des vérifications avant le vol

1. Assurez-vous que la batterie du casque, les radiocommandes, la Batterie de Vol Intelligente et l'appareil mobile sont entièrement rechargés.
2. Vérifiez que les hélices fonctionnent normalement et sont bien fixées.
3. Assurez-vous que la Batterie de Vol Intelligente et la batterie du casque sont correctement connectées et sécurisées.
4. Assurez-vous que le cache du port USB-C et l'emplacement pour carte microSD est correctement et solidement scellé.
5. Assurez-vous que la nacelle et la caméra fonctionnent normalement.
6. Assurez-vous que les moteurs sont libres de tout obstacle et qu'ils fonctionnent normalement.
7. Assurez-vous que le casque fonctionne normalement et affiche la transmission vidéo.
8. Assurez-vous que la protection de nacelle est détachée et que l'objectif de la caméra et les capteurs du système optique sont propres.
9. Assurez-vous que les antennes du casque sont bien installées et que l'antenne de la radiocommande est bien levée.
10. N'utilisez que des pièces officielles DJI ou certifiées par DJI. Les pièces non autorisées peuvent provoquer des dysfonctionnements du système et compromettre la sécurité du vol.

## Démarrage/Coupure des moteurs

### Contrôleur de mouvements DJI

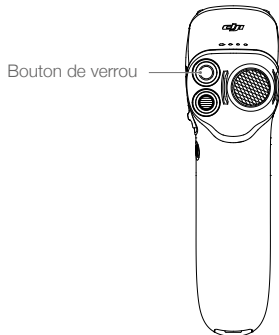

Appuyez deux fois sur le bouton de verrou pour démarrer les moteurs de l'appareil.

Appuyez sur le bouton de verrou et maintenez la pression pour que l'appareil décolle automatiquement, s'élève à environ 1,2 mètre et vole en stationnaire.

Appuyez sur le bouton de verrou et maintenez la pression pendant le vol stationnaire de l'appareil pour que ce dernier atterrisse automatiquement et que les moteurs s'arrêtent.

### Radiocommande V2 DJI FPV

#### Démarrer les moteurs

Mode Normal/Sport :

Un CSC est utilisé pour démarrer les moteurs. Actionnez les deux joysticks vers leurs angles intérieurs ou extérieurs respectifs pour démarrer les moteurs. Une fois que les moteurs commencent à tourner, relâchez les deux joysticks à la fois.

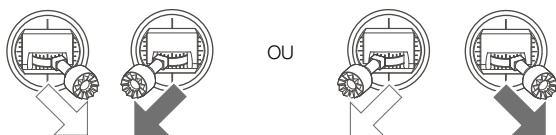

Mode Manuel :

Assurez-vous que le joystick d'accélération est dans la position la plus basse et appuyez deux fois sur le bouton marche/arrêt pour démarrer les moteurs.

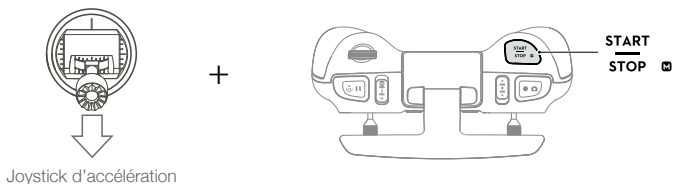

## Arrêter les moteurs

Mode Normal/Sport :

Les moteurs peuvent être arrêtés de deux manières :

Méthode 1 : Une fois que l'appareil a atterri, poussez et maintenez le joystick d'accélération vers le bas. Les moteurs s'arrêteront au bout de trois secondes.

Méthode 2 : Une fois que l'appareil a atterri, abaissez le joystick d'accélération et exécutez la même CSC utilisée pour démarrer les moteurs. Relâchez les deux joysticks une fois que les moteurs se sont arrêtés.

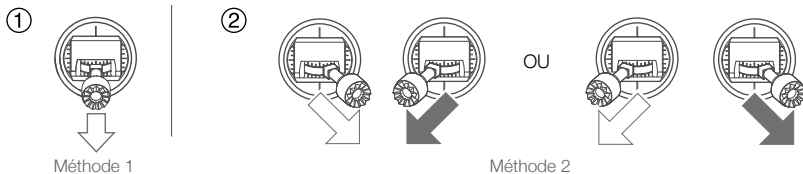

Mode Manuel :

Appuyez deux fois sur le bouton marche/arrêt pour arrêter les moteurs une fois que l'appareil a atterri.

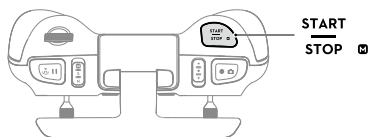

## Coupeure des moteurs en plein vol

En mode Normal ou Sport, les moteurs ne peuvent être coupés en plein vol en situation d'urgence qu'en appuyant deux fois sur le bouton de verrou du Contrôleur de mouvements ou en exécutant une CSC sur la radiocommande, par exemple en cas de collision, si un moteur cale, si l'appareil effectue des loopings ou s'il est hors de contrôle et monte ou descend très rapidement. Les paramètres par défaut peuvent être changés dans le casque.

Lorsque vous utilisez le mode Manuel, appuyez deux fois sur le bouton marche/arrêt de la radiocommande pour arrêter les moteurs à tout moment.

 • Si vous coupez les moteurs en plein vol, l'appareil s'écrasera.

## Test de vol

### Procédures de décollage/atterrissage

1. Posez l'appareil sur un sol régulier et dégagé, en orientant l'arrière de l'appareil vers vous.
2. Mettez le casque, l'appareil de radiocommande et l'appareil sous tension.
3. Attendez que l'indicateur du statut de l'appareil clignote lentement en vert, ce qui indique que le point de départ a été enregistré et mettez le casque.
4. Démarrez les moteurs
5. Pour le contrôleur de mouvements DJI, appuyez sur le bouton de verrou et maintenez-le enfoncé, pour que l'appareil décolle automatiquement, monte à environ 1,2 m et reste en vol stationnaire.  
Pour la radiocommande V2 DJI FPV, poussez doucement le joystick d'accélération vers le haut pour décoller.
6. Pour le contrôleur de mouvements DJI, appuyez sur le bouton de verrou et maintenez-le enfoncé pendant le vol stationnaire de l'appareil pour que ce dernier atterrisse automatiquement et que les moteurs s'arrêtent.  
Pour la radiocommande V2 DJI FPV, tirez doucement le joystick d'accélération vers le bas pour faire atterrir l'appareil. Arrêtez les moteurs après l'atterrissage.
7. Mettez l'appareil, le casque et la radiocommande hors tension.

### Suggestions et conseils vidéo

1. La liste des vérifications avant le vol est conçue pour vous aider à voler en toute sécurité et pour vous assurer que vous êtes en mesure de filmer pendant le vol. Parcourez la liste complète des vérifications avant le vol avant chaque vol.
2. Sélectionnez le mode de fonctionnement de la nacelle souhaité.
3. Il est recommandé de prendre des photos ou d'enregistrer des vidéos lorsque l'appareil vole en mode Normal.
4. NE volez PAS par mauvais temps, par exemple en cas de pluie ou de vent.
5. Choisissez les paramètres de caméra qui correspondent le mieux à vos besoins.
6. Effectuez des tests de vol pour établir la trajectoire et prévisualiser les scènes.
7. Poussez les joysticks délicatement pour garantir des mouvements fluides et stables de l'appareil.
8. Lorsque vous utilisez le mode Manuel, volez dans un environnement ouvert, vaste et peu peuplé pour assurer la sécurité en vol.



Vous devez comprendre les consignes de vol fondamentales afin d'assurer votre propre sécurité et celle de votre entourage.

N'oubliez PAS de lire **les Consignes de sécurité**.

---

# Maintenance

## Appareil

Suivez les étapes ci-dessous pour remplacer des composants de l'appareil tels que la protection d'hélices ou le cadre supérieur.



- Il est recommandé de retirer les hélices et la Batterie de Vol Intelligente avant de remplacer la protection d'hélices et le cadre supérieur.

## Protection d'hélices

### Démontage

1. Retournez l'appareil, retirez les deux vis comme indiqué sur la figure ci-dessous, puis retirez délicatement le module optique et débranchez le connecteur FPC. N'étirez PAS trop le câble afin d'éviter tout dommage irréversible.

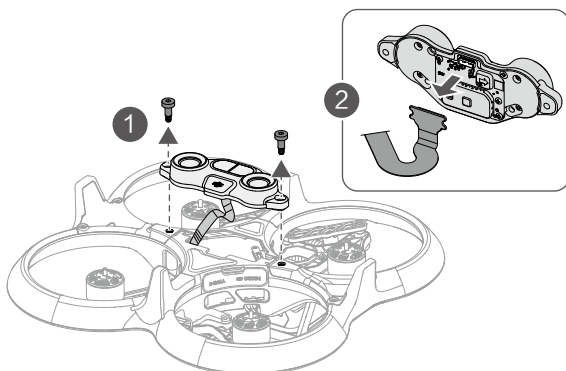

2. Retirez les quatre vis des trains d'atterrissage, puis retirez les caches d'antenne. Pincez le Sticker pour retirer la carte d'antenne, puis retirez les câbles d'antenne le long de la rainure du câble.

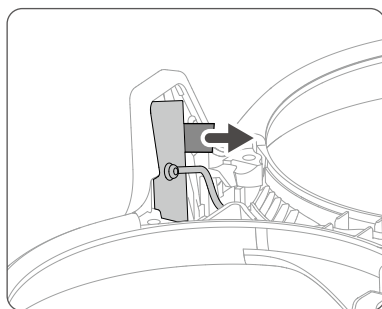
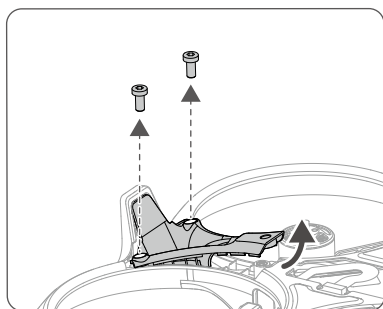

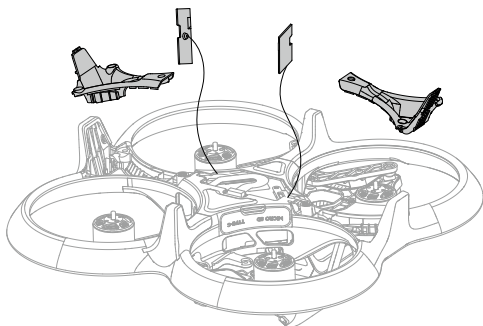

3. Retirez les quatre vis situées sur la partie inférieure de l'appareil et les deux vis situées sur la partie supérieure, puis tournez doucement vers la gauche et la droite pour retirer la protection d'hélices. Veillez à ne pas tirer sur la protection d'hélices trop fort, afin d'éviter d'endommager les câbles.

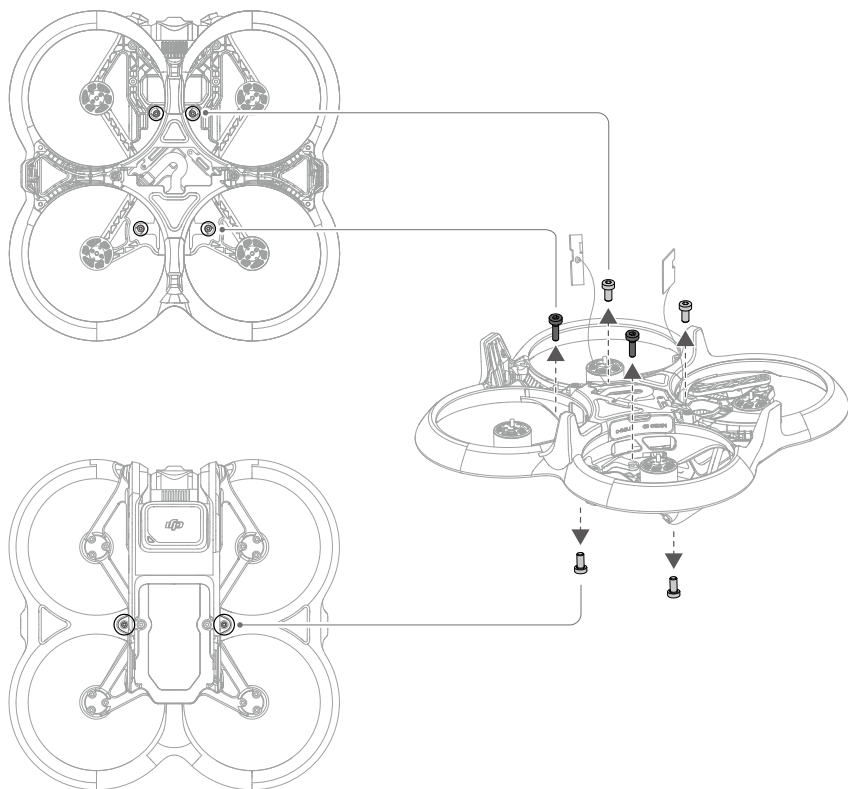

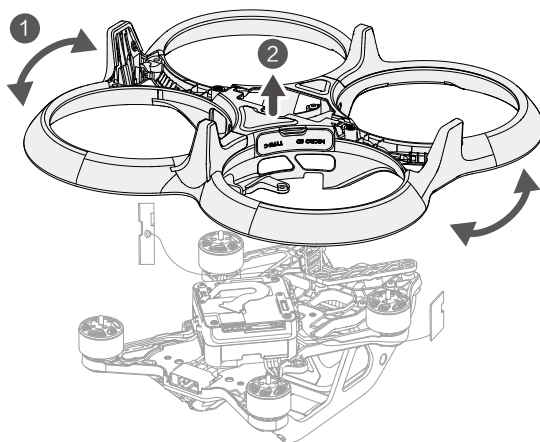

## Montage

1. Fixez les câbles d'antenne dans l'emplacement prévu à cet effet sur le côté du module central pour éviter d'endommager les câbles.

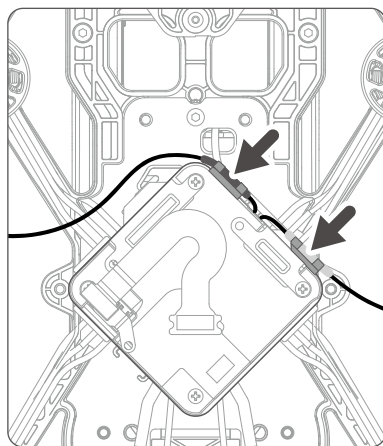

2. Préparez une nouvelle protection d'hélice et faites passer les deux cartes d'antenne par l'orifice situé au centre de la protection d'hélices. Ajustez la protection d'hélices de sorte que la rainure carrée à l'arrière soit alignée avec le port de batterie.

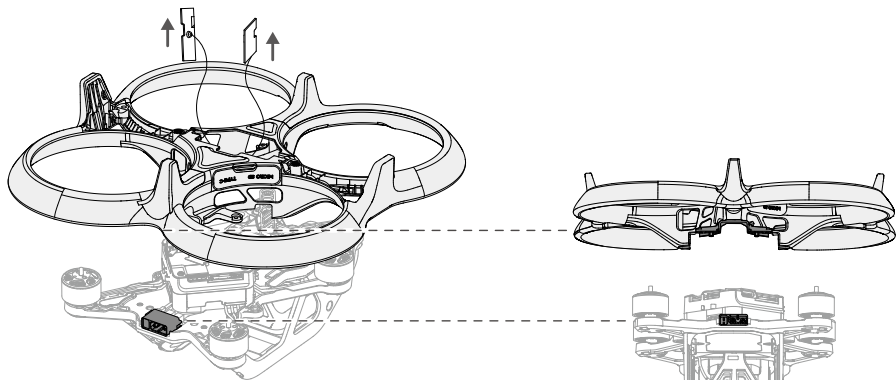

3. Lors de l'installation, inclinez et appuyez lentement sur le côté avec le couvercle du port USB-C et de l'emplacement pour carte microSD en premier, veillez à ne pas attraper le câble d'antenne de ce côté, puis tournez doucement la protection d'hélices vers la gauche et la droite pour fixer l'autre côté.

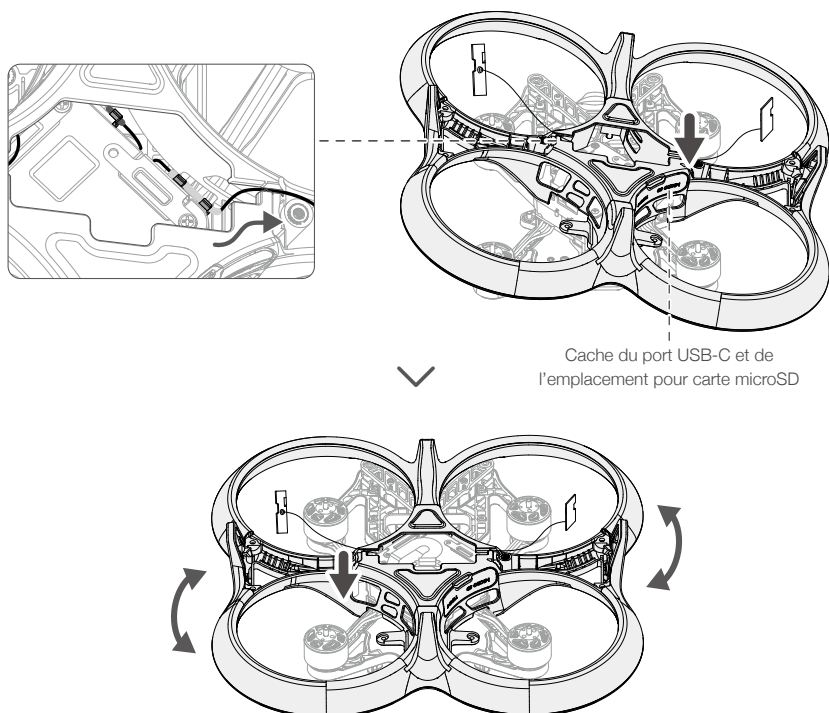

4. Vérifiez les repères G et D sur la carte d'antenne et l'intérieur de la protection d'hélices, puis installez la carte d'antenne sur le train d'atterrissage correspondant. Inclinez la carte d'antenne pour qu'elle s'insère bien dans l'emplacement situé sur le côté intérieur du train d'atterrissage, puis disposez le câble d'antenne pour le fixer dans la rainure du câble.

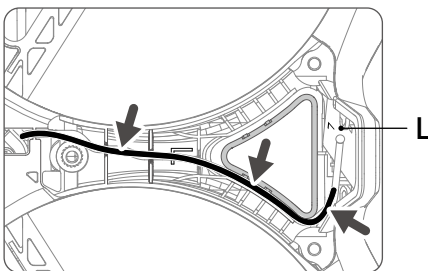
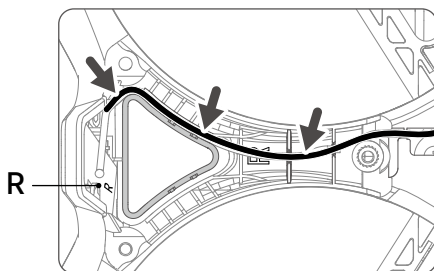
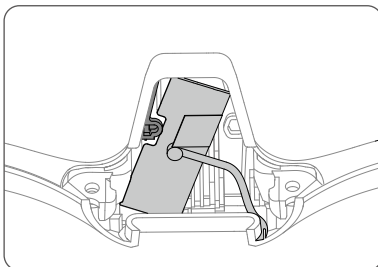
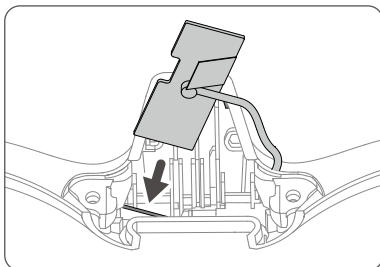

5. Serrez successivement les deux vis M2 x 4,3 et les deux vis M1,6 x 5 sur la partie inférieure de l'appareil, puis les deux vis M2 x 4,3 sur la partie supérieure. (Notez que les deux vis M1,6 x 5 sur la face arrière du fond sont relativement plus longues).

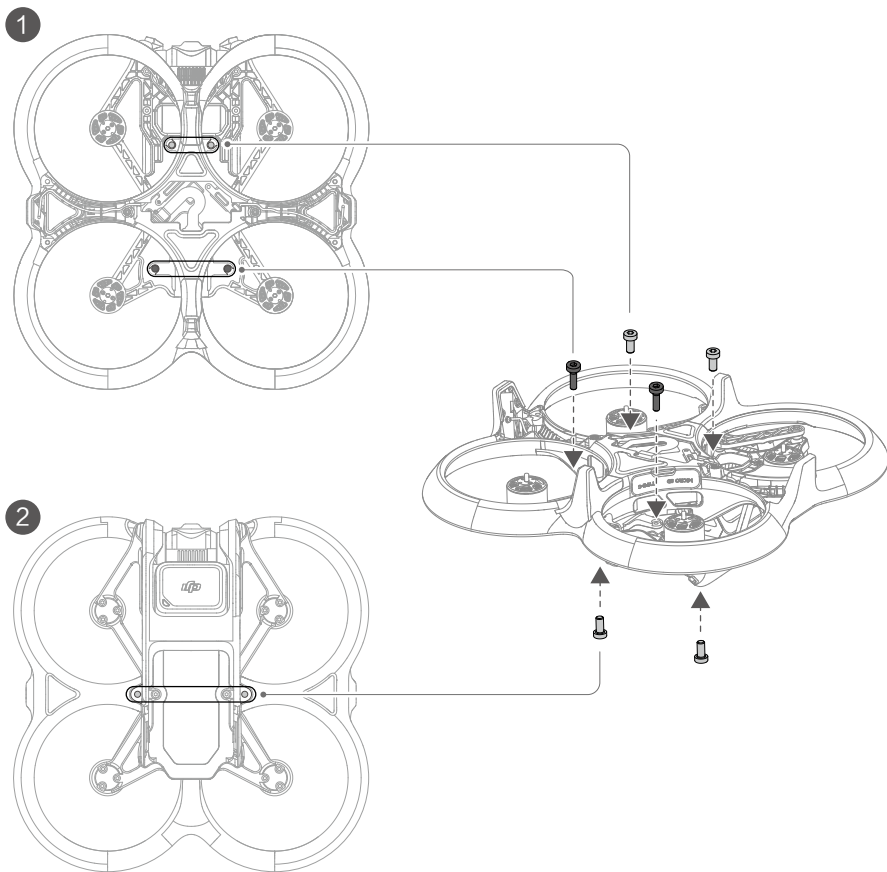

6. Insérez l'extrémité du cache d'antenne dans le train d'atterrissage, appuyez sur le cache d'antenne pour l'adapter à la protection d'hélices, puis serrez les quatre vis M2 x 4,3. Assurez-vous que les antennes et les caches d'antenne des deux côtés sont fermement installés.

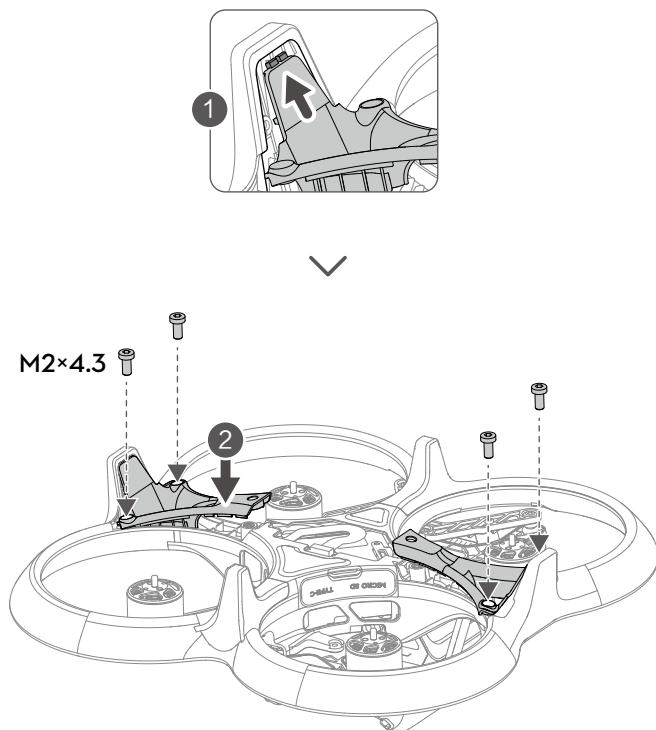

7. Vérifiez la forme du module optique et la position de l'ouverture au centre de la protection d'hélices, puis connectez correctement le câble FPC au module optique. Après vous être assuré que le câble FPC est complètement placé à l'intérieur de la protection d'hélices, serrez les deux vis M2 x 6,3 pour terminer l'installation.

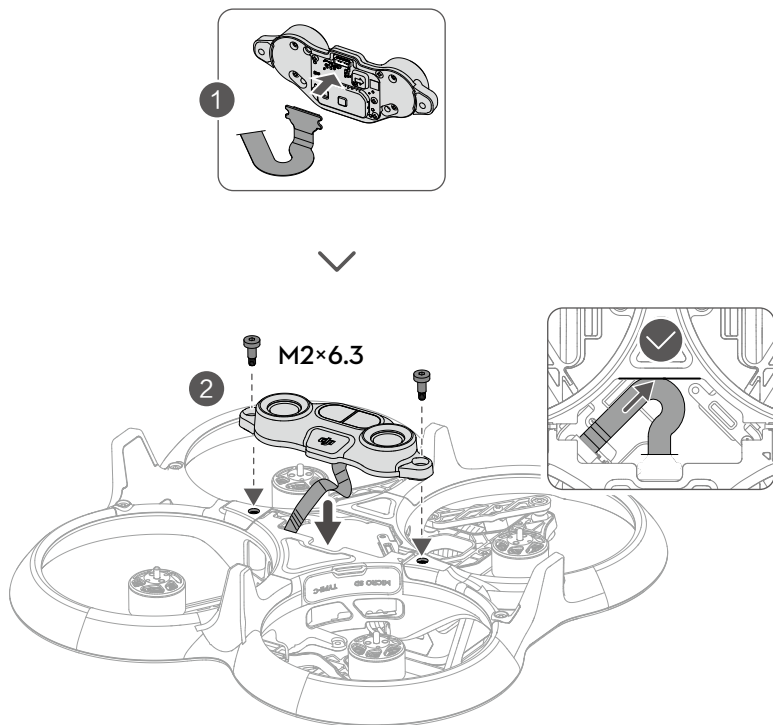

- ⚠ • Vérifiez que le cache du port USB-C et de l'emplacement pour carte microSD est correctement et solidement scellé pour éviter tout contact avec les hélices.

## Cadre supérieur

### Démontage

1. Retirez les deux vis situées de part et d'autre du cadre supérieur.

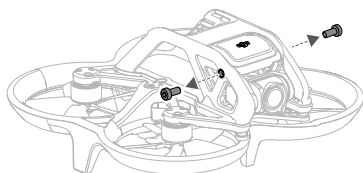

2. Retournez l'appareil, retirez les six vis comme indiqué sur la figure ci-dessous, puis retirez le cadre supérieur. Retirez doucement le cadre supérieur pour éviter d'endommager le module GNSS situé au-dessus.

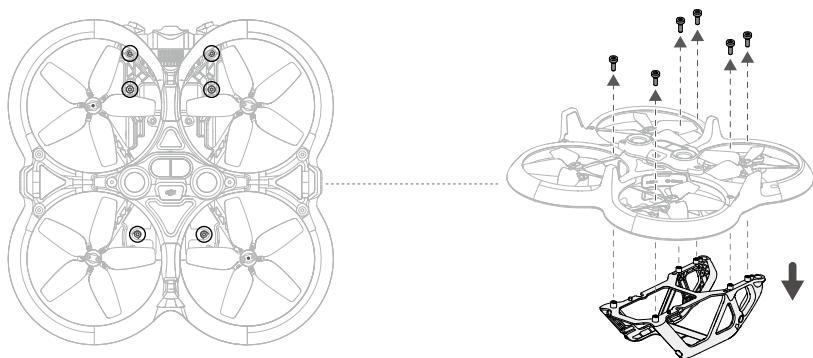

### Montage

1. Préparez un nouveau cadre supérieur et installez-le sur le dessus de l'appareil. Veillez à aligner les trous correspondants et à ce que le câble de la nacelle et caméra se trouve dans la rainure pour éviter tout dommage.

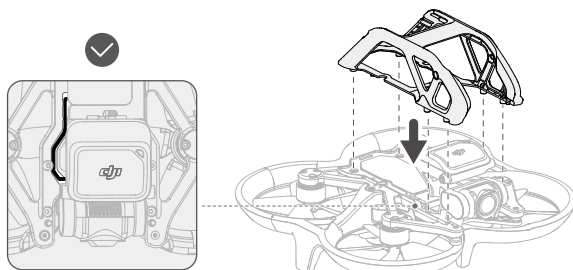

- Ajustez la position du module GNSS de sorte que les trous de vis du module soient alignés avec les trous de vis des deux côtés du cadre supérieur, puis serrez les deux vis M2 x 4,3.

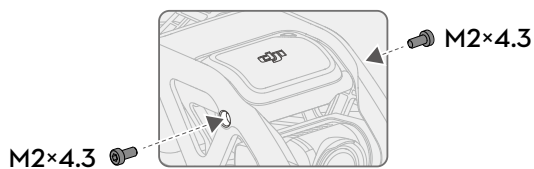
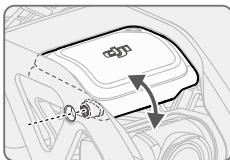

- Serrez les six vis M1,6 x 5 du bas pour terminer l'installation.

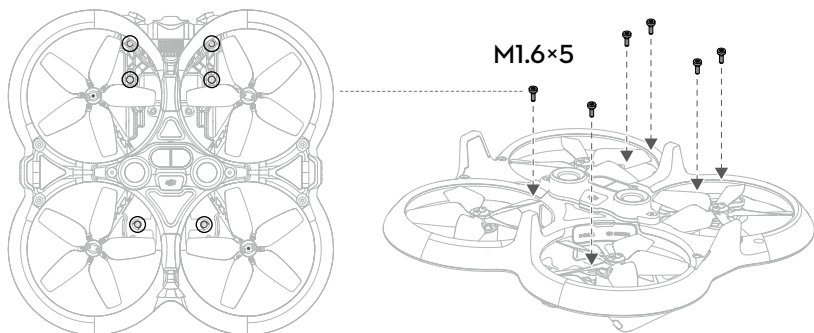

## Casque

### DJI Goggles 2

#### Remplacement des antennes

Si une antenne est accidentellement endommagée, vous pouvez contacter le service après-vente de DJI pour en acheter une nouvelle afin de la remplacer.

Pour retirer l'antenne, tenez la partie inférieure de l'antenne et tirez-la vers le haut.

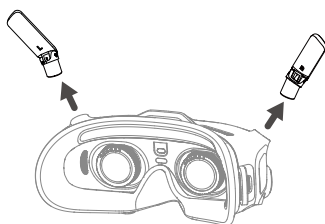

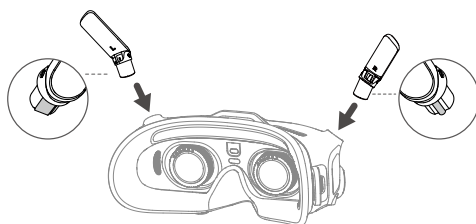

Lors de l'installation, distinguez les antennes gauche et droite et assurez-vous que l'antenne est correctement alignée avec le port.

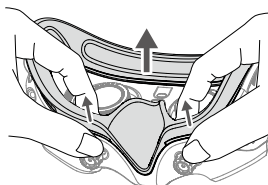

#### Remplacement du rembourrage en mousse

1. Tenez la partie inférieure du rembourrage en mousse et retirez-la délicatement comme indiqué ci-dessous.



-  • NE tirez PAS sur les côtés lorsque vous retirez le rembourrage en mousse. Si vous ne respectez pas cette consigne, le rembourrage pourrait être endommagé.

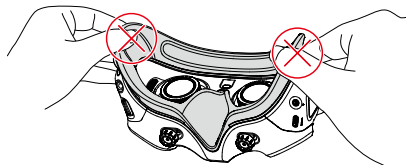

2. Alignez les colonnes de positionnement du nouveau rembourrage en mousse avec les orifices de positionnement du casque, installez-le et appuyez sur les côtés gauche et droit. Après avoir entendu un « clic », vérifiez et assurez-vous qu'il n'y a pas d'espace entre le rembourrage en mousse et le casque.

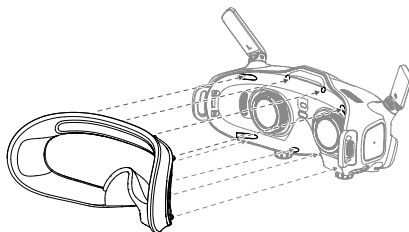

### Nettoyage et maintenance des verres

Utilisez un chiffon doux, sec et propre pour effectuer un mouvement circulaire du centre vers les bords extérieurs de chaque verre.

Remettez le protecteur d'écran en place pour protéger les verres lorsque le casque n'est pas utilisé.

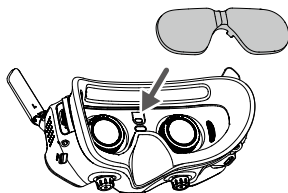

-  • Veillez à déconnecter le casque de la prise courant avant de le nettoyer et assurez-vous qu'aucun câble n'y est connecté.
- NE lavez PAS les verres à l'alcool.
  - Les verres sont fragiles. Nettoyez-les doucement. NE les rayez PAS car cela affecterait la qualité de la vision.
  - Stockez le casque dans un endroit sec à température ambiante pour que les verres et autres composants optiques ne soient pas endommagés. Évitez les températures élevées et l'humidité.
  - Gardez les verres à l'abri de la lumière directe du soleil pour éviter d'endommager l'écran.
-

## Casque V2 DJI FPV

### Nettoyage

Veillez à débrancher le casque de la prise de courant avant de le nettoyer et assurez-vous qu'aucun câble n'y est branché.

Nettoyez la surface du casque à l'aide d'un chiffon doux et propre. Pour nettoyer le rembourrage en mousse, humidifiez le chiffon avec de l'eau propre et essuyez le rembourrage en mousse.

### Remplacement du rembourrage en mousse

Le rembourrage en mousse est fixé au casque à l'aide de Velcro. Lorsque vous remplacez le rembourrage en mousse, décollez-le progressivement du côté gauche ou droit. Alignez le nouveau rembourrage en mousse avec le casque et appuyez sur le rembourrage en mousse pour qu'il soit bien fixé.

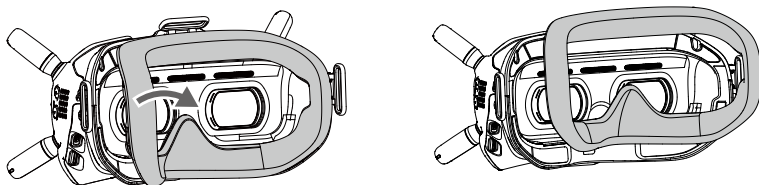

### Entretien des verres

Utilisez le chiffon de nettoyage fourni pour nettoyer les verres avec soin.

1. Humidifiez le chiffon de nettoyage avec de l'alcool ou un nettoyant pour verres.
2. Frottez en effectuant un mouvement circulaire depuis le centre vers les bord des verres.



- NE nettoyez PAS le rembourrage en mousse avec de l'alcool.
  - Les verres sont fragiles. Nettoyez-les doucement. NE les rayez PAS car cela affecterait la qualité de la vision.
  - Stockez le casque dans une pièce sèche à température ambiante pour que les verres ne soient pas endommagés. Évitez les températures élevées et l'humidité.
-

# Annexe

## Caractéristiques techniques

### DJI Avata

Appareil	
Modèle	QF2W4K
Poids au décollage	Env. 410 g
Dimensions (L x l x H)	180 x 80 x 80 mm
Distance diagonale	120 mm
Vitesse d'ascension max.	6 m/s (mode Normal)
Vitesse de descente max.	6 m/s (mode Normal)
Vitesse horizontale max.	8 m/s (mode Normal)
(proche du niveau de la mer, sans vent)	14 m/s (mode Sport) 27 m/s (mode Manuel)
Plafond pratique max. au-dessus du niveau de la mer	5 000 m
Temps de vol stationnaire max.	Env. 18 min
Distance de vol max.	11,6 km
Résistance à la vitesse de vent max.	10,7 m/s
Température de fonctionnement	De -10 à 40 °C
GNSS	GPS + Galileo + BeiDou
Plage de précision du vol stationnaire	Vertical : ± 0,1 m (avec positionnement visuel) ; ± 0,5 m (avec positionnement GNSS) Horizontal : ± 0,3 m (avec positionnement visuel) ; ± 1,5 m (avec positionnement GNSS)
Antennes	Antennes doubles, 2T2R
Stockage interne	20 Go
Transmission	
Fréquence de fonctionnement	2,4000 à 2,4835 GHz (Rx) 5,725 à 5,850 GHz (Tx/Rx)
Puissance de l'émetteur (EIRP)	5,8 GHz : < 33 dBm (FCC) ; < 14 dBm (CE) ; < 30 dBm (SRRC)
Bande passante de communication	Max 40 MHz
Modes d'affichage en direct (Live View) et latence	Avec DJI Goggles 2 1 080p/100 ips : La latence de transmission la plus faible est de 30 ms 1 080p/60 ips : La latence de transmission la plus faible est de 40 ms Casque V2 DJI FPV 810 p/120 ips : La latence de transmission la plus faible est de 28 ms 810 p/60 ips : La latence de transmission la plus faible est inférieure à 40 ms.
Débit binaire max.	50 Mb/s
Plage de transmission optimale	10 km (FCC) ; 2 km (CE) ; 6 km (SRRC)
Transmission audio	Non
Nacelle	
Amplitude mécanique	Inclinaison : -95° à +75°
Plage de rotation contrôlable	Inclinaison : -80° à +65°
Stabilisation	Axe unique (inclinaison)

Vitesse de contrôle max.	60°/s
Plage de vibrations angulaire	±0,01° (mode Normal)
Axe de roulis électronique	La correction de l'affichage en direct n'est pas prise en charge, mais la correction vidéo l'est
<b>Système de détection</b>	
Système optique inférieur	Portée de mesure du capteur infrarouge : 10 m Distance de mesure de précision : 0,5 à 10 m Plage de mesure effective: 0,5 à 20 m
Conditions d'utilisation	Surfaces non réfléchissantes et discernables avec une réflexion diffuse > 20 % Éclairage adéquat de lux > 15
<b>Caméra</b>	
Capteur d'image	CMOS 1/1,7 po, Pixels effectifs : 48 MP
Objectif	FOV : 155° Distance focale équivalente : 12,7 mm Distance focale réelle : 2,34 mm Ouverture : f/2,8 Mode Focus : Mise au point fixe Plage de mise au point : de 0,6 m à ∞
Gamme ISO	100 - 6 400 (Auto) 100 à 25 600 (manuel)
Vitesse d'obturation	1/8 000-1/50 s (photo) 1/8 000-1/50 s (vidéo)
Modes de photographie fixe	Prise de vue unique
Taille de photo max.	4 000 x 3 000
Format de photo	JPEG
Définition vidéo	Utilisé avec DJI Goggles 2 : 4K à 50/60 ips 2,7K à 50/60/100 ips 1 080 p à 50/60/100 ips Utilisé avec Casque V2 DJI FPV : 4K à 50/60 ips 2,7K à 50/60/100/120 ips 1 080 p à 50/60/100/120 ips
Format vidéo	MP4
Débit binaire max.	150 Mb/s
Profils de couleur	Standard et D-Cinelle
EIS RockSteady	Pris en charge (Désactivé, RockSteady, HorizonSteady)
Correction de la distorsion	Pris en charge (standard, grand angle, super grand angle)
Fichier système pris en charge	exFAT (recommandé) FAT32
<b>Batterie de Vol Intelligente</b>	
Capacité	2 420 mAh
Tension standard	14,76 V
Tension de recharge max.	17 V
Type de batterie	Li-ion
Système chimique	LiNiMnCoO2
Énergie	35,71 Wh à 0,5C
Taux de décharge	7C (typique)
Poids	Env. 162 g
Température en recharge	De 5 à 40 °C

### Cartes SD

Cartes microSD prises en charge

Carte microSD UHS-I de classe 3

Cartes microSD recommandées

SanDisk Extreme 32GB U3 V30 A1 microSDXC  
SanDisk Extreme Pro 32GB U3 V30 A1 microSDXC  
Kingston Canvas Go!Plus 64GB U3 V30 A2 microSDXC  
Kingston Canvas React Plus 64GB U3 V90 A1 microSDXC  
Kingston Canvas React Plus 128GB U3 V90 A1 microSDXC  
Kingston Canvas React Plus 256GB U3 V90 A1 microSDXC  
Samsung PRO Plus 256GB V30 U3 V30 A2 microSDXC



- DJI Avata dissipe la chaleur en utilisant le flux d'air des hélices pour éviter la surchauffe de l'appareil. Lorsque l'appareil est en mode Veille pendant une longue période, la température peut augmenter. Dans cette situation, le système de contrôle de température intégré peut détecter la température actuelle et éteindre l'appareil automatiquement afin d'éviter toute surchauffe. Les périodes générales de veille de l'appareil à l'état stationnaire sont les suivantes. Si ces temps sont dépassés, le drone s'éteint automatiquement afin d'éviter toute surchauffe (testé dans un environnement en intérieur avec une température ambiante de 25 °C).
    - a. En mode Veille au sol : environ 21 minutes
    - b. Lors de la mise à jour du firmware : environ 18 minutes (veuillez effectuer la mise à jour dans les 10 minutes suivant la mise sous tension de l'appareil, sinon la mise à jour risque d'échouer en raison d'une surchauffe) ;
    - c. Si on le connecte à l'ordinateur à l'aide du port USB-C, l'appareil ne surchauffe pas et peut être utilisé plus longtemps.
  - Ces caractéristiques ont été déterminées par l'intermédiaire de tests réalisés avec le firmware le plus récent. Les mises à jour du firmware peuvent améliorer les performances. Il est fortement recommandé d'utiliser la dernière version du firmware.
-

## DJI Goggles 2

<b>Casque</b>	
Modèle	RCDS18
Poids	Environ 290 g (avec bandeau)
Dimensions	167,4 x 103,9 x 81,31 mm (antenne pliée) 196,69 x 103,9 x 104,61 mm (antenne dépliée)
Taille de l'écran (écran unique)	0,49 pouces
Définition de l'écran (écran unique)	1 920 x 1 080
Fréquence de rafraîchissement de l'écran	Max. 100 Hz
FOV	51°
Plage DIP	56-72 mm
Plage de dioptries	+2,0 D à -8,0 D
<b>Transmission</b>	
Fréquence de fonctionnement	2,400 à 2,4835 GHz ; 5,725 à 5,850 GHz
Puissance de l'émetteur (EIRP)	2,4 GHz : < 30 dBm (FCC), < 20 dBm (CE/SRRC/MIC/KC) 5,8 GHz : < 30 dBm (FCC), < 23 dBm (SRRC), < 14 dBm (CE/KC)
<b>Wi-Fi</b>	
Protocole	Wi-Fi 802.11b/a/g/n/ac
Fréquence de fonctionnement	2,400 à 2,4835 GHz 5,150 à 5,250 GHz (usage intérieur uniquement) 5,725 à 5,850 GHz
Puissance de l'émetteur (EIRP)	2,4 GHz : < 20 dBm (FCC/CE/SRRC/MIC/KC) 5,1 GHz : < 20 dBm (FCC/CE/MIC/KC) 5,8 GHz : < 20 dBm (FCC/SRRC/KC), < 14 dBm (CE)
<b>Bluetooth</b>	
Protocole	Bluetooth 5.2
Fréquence de fonctionnement	2,400 à 2,4835 GHz
Puissance de l'émetteur (EIRP)	< 8 dBm
Débit binaire max.	50 Mb/s
Format d'enregistrement vidéo supporté	MOV
Encodage vidéo pris en charge	MP4, MOV (Format de vidéo : H.264, H.265 ; Format d'audio : ACC, PCM)
Streaming sans fil Wi-Fi	DLNA
Température de fonctionnement	De -10 à +40 °C
Puissance d'entrée	Batterie DJI Goggles 2
Cartes microSD prises en charge	Carte microSD, max 256 Go
<b>Batterie DJI Goggles 2</b>	
Poids	Env. 122 g
Dimensions	73,04 x 40,96 x 26 mm
Capacité	1 800 mAh
Tension	7-9 V = 1,5 A
Type de batterie	Li-ion
Système chimique	LiNiMnCoO2

Énergie	18 Wh
Température en recharge	De 0 à 45 °C
Puissance de recharge max.	12,6 W (5 V = 2 A / 9 V = 1,4 A)
Temps de fonctionnement	Environ 2 heures

## Casque V2 DJI FPV

<b>Casque</b>	
Modèle	FGDB28
Poids	Env. 420 g (bandeau et antennes incluses)
Dimensions	184x122x110 mm (sans les antennes) 202x126x110 mm (avec les antennes)
Taille de l'écran	2 pouces
Résolution de l'écran (écran unique)	1 440 x 810
Fréquence de rafraîchissement de l'écran	144 Hz
FOV	30° à 54°; Taille d'image : 50-100 %
Plage DIP	58 – 70 mm
Fréquence de fonctionnement	2,400 à 2,4835 GHz ; 5,725 à 5,850 GHz
Puissance de l'émetteur (EIRP)	2,4 GHz : ≤28,5 dBm (FCC), ≤20 dBm (CE/SRRC/MIC) 5,8 GHz : ≤31,5 dBm (FCC), ≤19 dBm (SRRC), ≤14 dBm (CE)
Bande passante de communication	Max 40 MHz
Débit binaire max.	50 Mb/s
Format d'enregistrement vidéo supporté	Format de vidéo MOV (H.264)
Encodage vidéo pris en charge	MP4, MOV, MKV (Encodage vidéo : H264 ; Encodage audio : AAC-LC, AAC-HE, AC-3, MP3)
Température de fonctionnement	De 0 à 40 °C
Puissance d'entrée	Batterie casque DJI FPV
Cartes microSD prises en charge	Carte microSD, max 256 Go
<b>Batterie casque DJI FPV</b>	
Poids	Env. 119 g
Dimensions	73,04 x 40,96 x 26 mm
Capacité	1 800 mAh
Tension	Max 9 V
Type de batterie	LiPo 2S
Système chimique	LiNiMnCoO2
Énergie	18 Wh
Température en recharge	De 0 à 45 °C
Puissance de recharge max.	10 W
Temps de fonctionnement	env. 1 heure et 50 minutes

## Contrôleur de mouvements DJI

Modèle	FC7BMC
Poids	Env. 167 g
Fréquence de fonctionnement	2,400 à 2,4835 GHz ; 5,725 à 5,850 GHz
Puissance de l'émetteur (EIRP)	2,4 GHz : $\leq 28,5$ dBm (FCC), $\leq 20$ dBm (CE/SRRC/MIC) 5,8 GHz : $\leq 31,5$ dBm (FCC), $\leq 19$ dBm (SRRC), $\leq 14$ dBm (CE)
Température de fonctionnement	De -10 à 40 °C
Temps de fonctionnement	Environ 5 heures

## Radiocommande V2 DJI FPV

Modèle	FC7BGC
Poids	Env. 346 g
Dimensions	190x140x51 mm
Fréquence de fonctionnement	2,400 à 2,4835 GHz ; 5,725 à 5,850 GHz
Puissance de l'émetteur (EIRP)	2,4 GHz : $\leq 28,5$ dBm (FCC), $\leq 20$ dBm (CE/SRRC/MIC) 5,8 GHz : $\leq 31,5$ dBm (FCC), $\leq 19$ dBm (SRRC), $\leq 14$ dBm (CE)
Température de fonctionnement	De -10 à 40 °C
Temps de recharge	2 heures 30 minutes
Temps de fonctionnement	Environ 9 heures

### Mise à jour du firmware

Utilisez l'une des méthodes suivantes pour mettre à jour le firmware :

1. Utilisez l'application DJI Fly pour mettre à jour le firmware de l'ensemble des appareils, y compris l'appareil, le casque et l'appareil de radiocommande.
2. Utilisez DJI Assistant 2 (Gamme drones de loisirs) pour mettre à jour le firmware d'un seul appareil.

### Utilisation de DJI Fly

Mettez l'appareil, le casque et l'appareil de radiocommande sous tension. Assurez-vous que tous les appareils sont appairés. Connectez le casque à l'appareil mobile à l'aide du câble USB-C, lancez DJI Fly et suivez les instructions à l'écran pour la mise à jour. Une connexion Internet est nécessaire.

### Utilisation de DJI Assistant 2 (Gamme drones de loisirs)

1. Mettez l'appareil sous tension et connectez-le à un ordinateur à l'aide d'un câble USB-C.
2. Lancez DJI Assistant 2 (Gamme drones de loisir) et connectez-vous à l'aide d'un compte DJI.
3. Sélectionnez l'appareil puis cliquez sur « Mise à jour du firmware » sur la gauche de l'écran.
4. Sélectionnez la version du firmware.
5. Le firmware sera téléchargé et mis à jour automatiquement.
6. L'appareil redémarrera automatiquement une fois la mise à jour du firmware terminée.



- Veillez à suivre toutes les étapes de la mise à jour du firmware, sinon la mise à jour risque d'échouer.
  - La mise à jour du firmware prend plusieurs minutes. Lors de la mise à jour du firmware, il est normal que la nacelle pende et que l'appareil redémarre. Patientez jusqu'à ce que la mise à jour soit terminée.
  - Assurez-vous de connecter l'ordinateur à Internet pendant la mise à jour.
  - Assurez-vous que le dispositif dispose d'une alimentation suffisante avant de mettre à jour le firmware.
  - Ne déconnectez pas le câble USB-C pendant la mise à jour.
  - Si une batterie supplémentaire doit être mise à jour après la fin de la mise à jour, insérez-la dans l'appareil et mettez l'appareil sous tension. Une invite apparaîtra dans le casque pour mettre à jour la batterie. Assurez-vous que la batterie est mise à jour avant le décollage.
  - Notez que la mise à jour peut réinitialiser divers paramètres de vol tels que l'altitude RTH et la distance maximale de vol. Avant la mise à jour, prenez note de vos paramètres préférés et réajustez-les après la mise à jour.
- 

### Informations sur le service après-vente

Accédez au site <https://www.dji.com/support> pour en savoir plus sur les politiques de service après-vente, de services de réparation et d'assistance.



Contact  
SERVICE CLIENT DJI

<https://www.dji.com/support>

Ce contenu est sujet à modifications.

**Téléchargez la dernière version sur**  
<https://www.dji.com/avata>

Pour toute question concernant ce document, veuillez contacter  
DJI en envoyant un message à [DocSupport@dji.com](mailto:DocSupport@dji.com).

**dji** et DJI AVATA sont des marques déposées de DJI.  
Copyright © 2022 DJI Tous droits réservés.